

Getting to the Core

First Grade SP

Common Core Unit of Study

ELA/History-Social Science

Neighborhoods at Work



Colaboracion

Co-la-bo-ra-cion

Cada uno participa,

Co-la-bo-ra-cion

Cooperar se necesita!

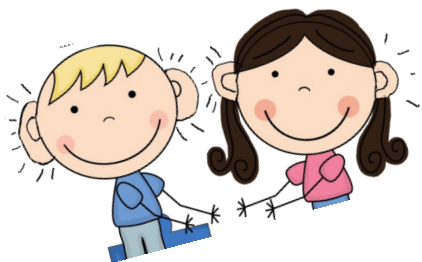

Co-la-bo-ra-cion

Todos participan,

Co-la-bo-ra-cion

Trabajos se terminan!

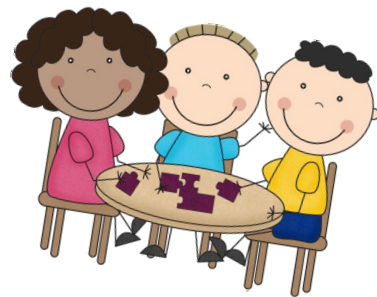

Co-la-bo-ra-cion

Trabajan juntos cada uno,

Co-la-bo-ra-cion

Cooperando es divertido!



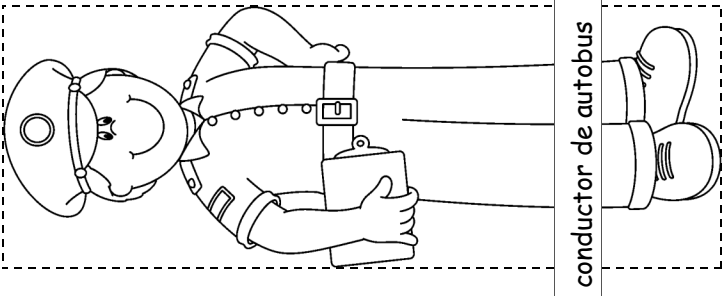

conductor de autobus

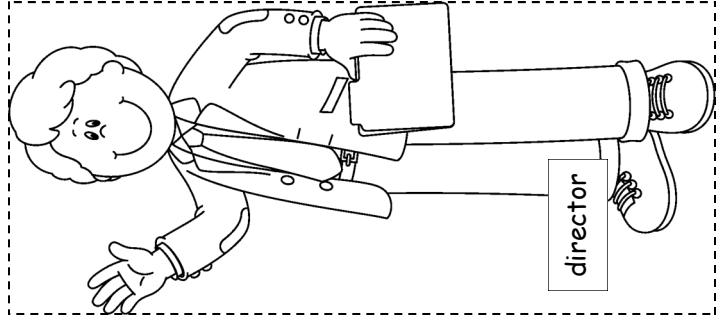

director

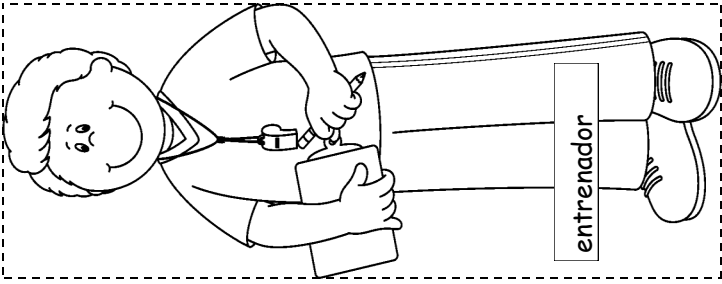

entrenador

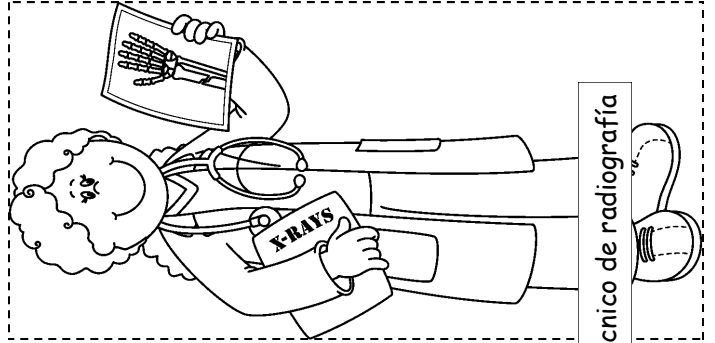

técnico de radiografía

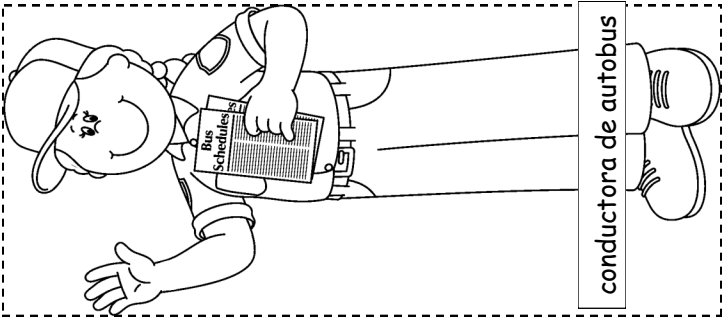

conductor de autobus

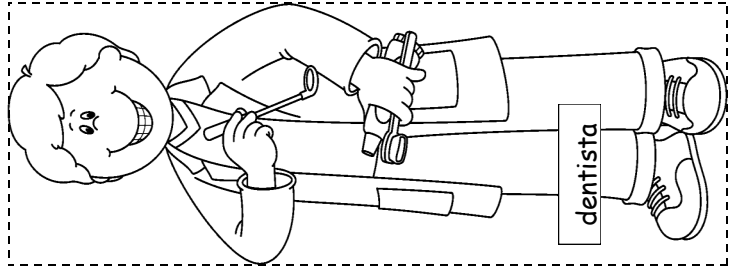

dentista

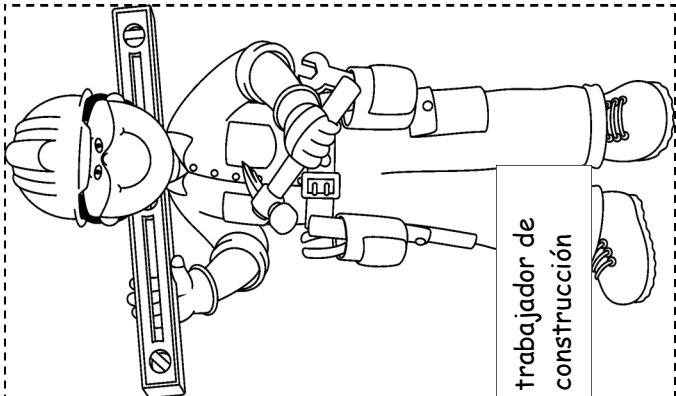

trabajador de construcción

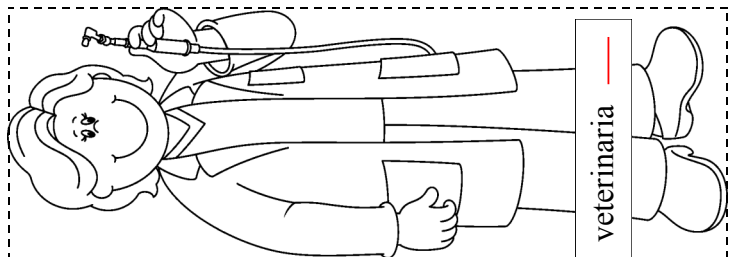

veterinaria

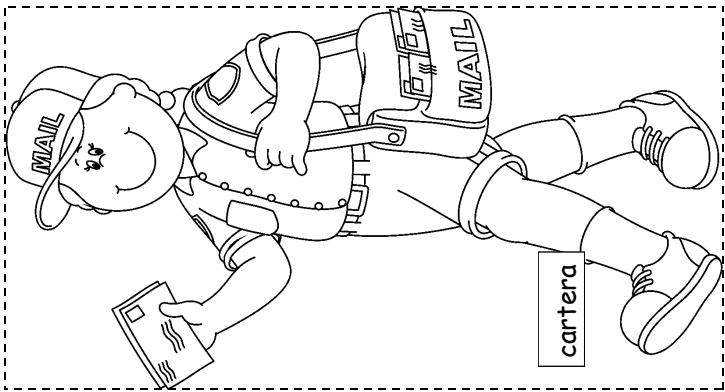

cartera

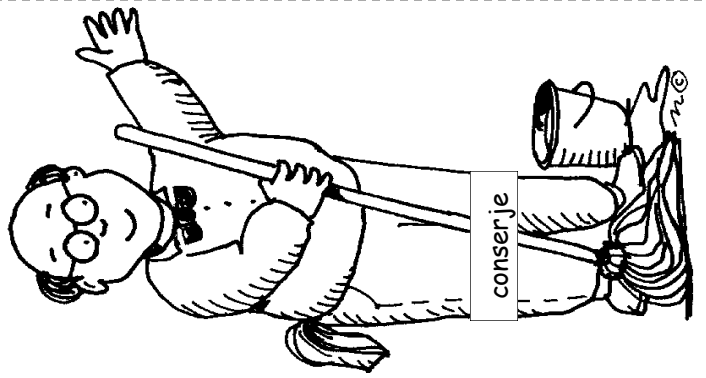

conserje

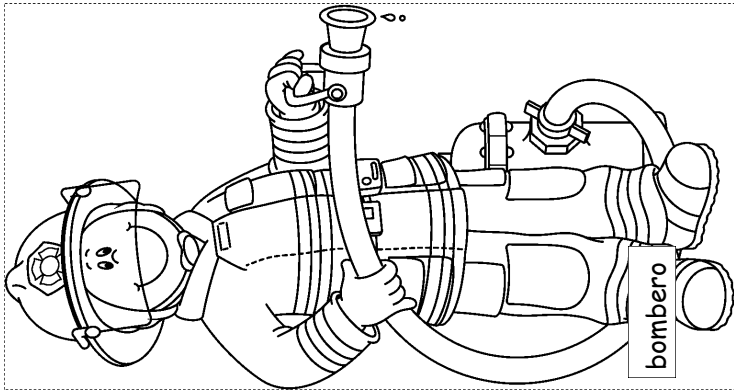

bombero

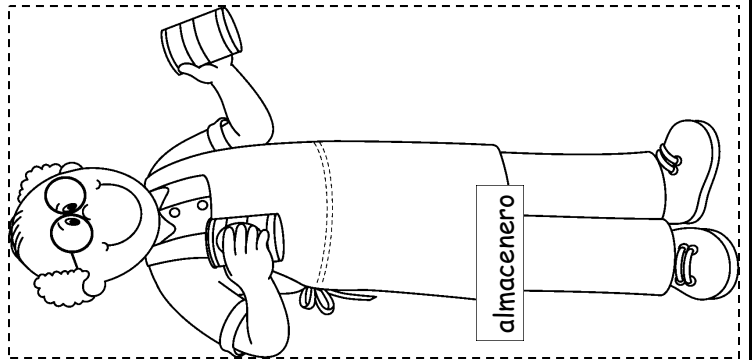

almacenero

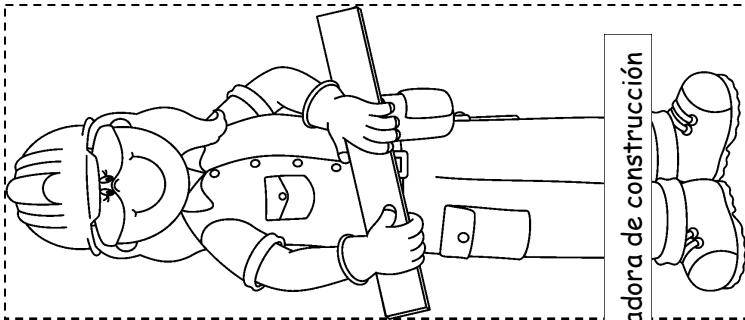

trabajadora de construcción

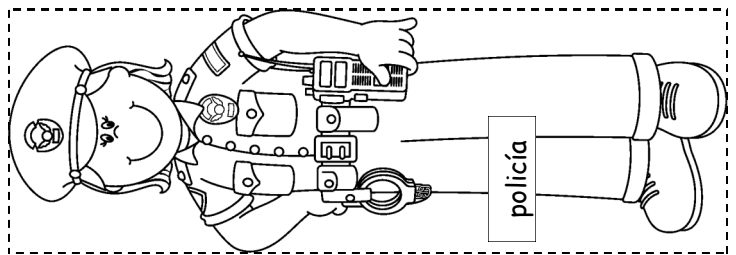

policía

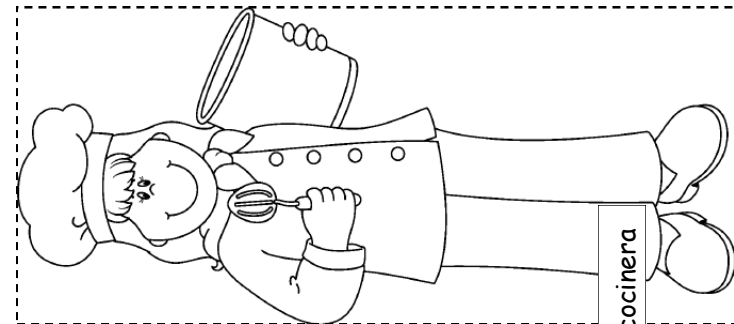

cocinera

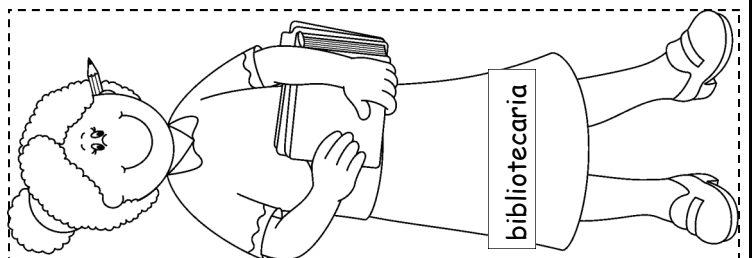

bibliotecaria

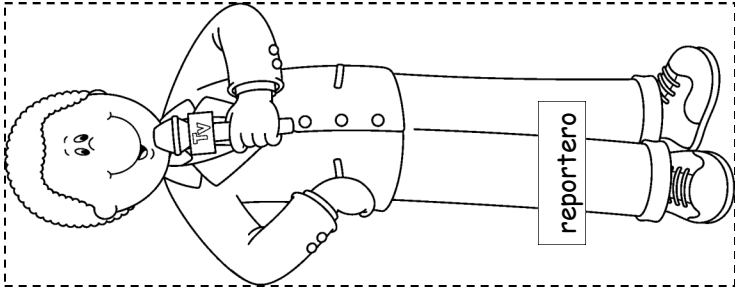

reportero

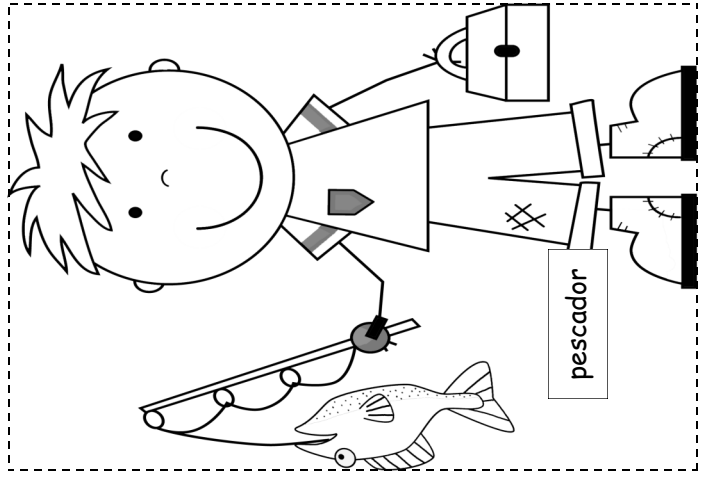

pescador

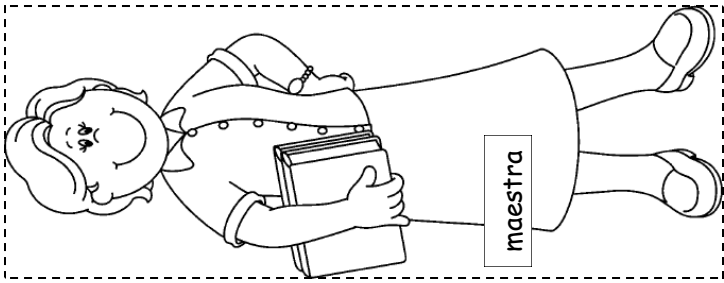

maestra

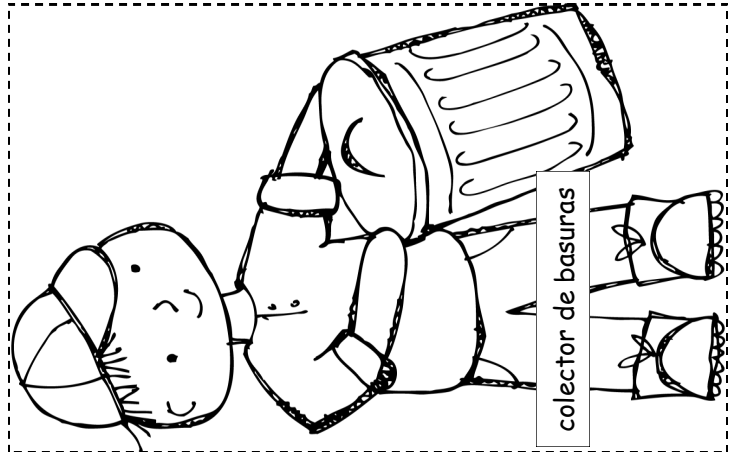

colector de basuras

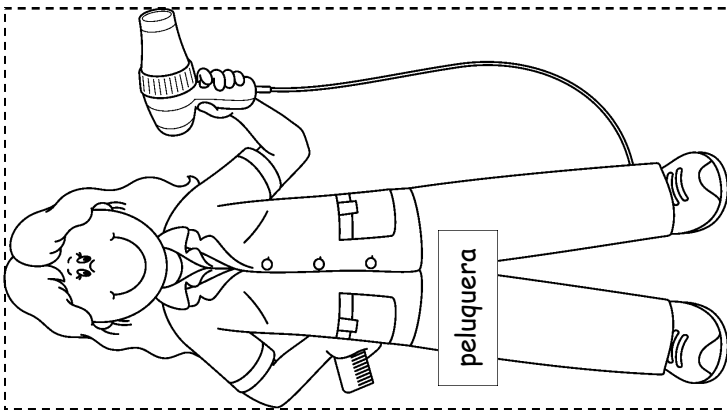

peluquera

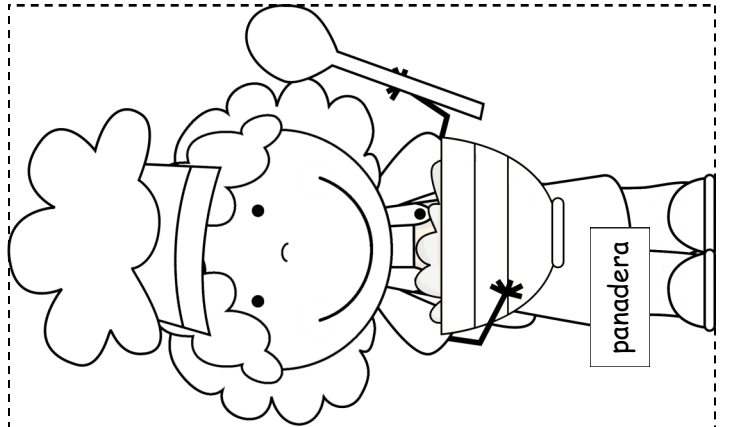

panadera

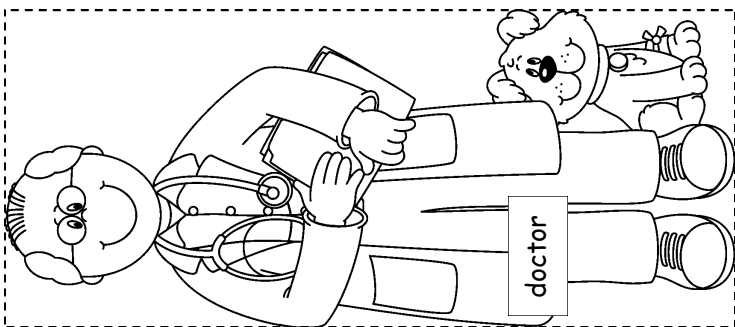

doctor

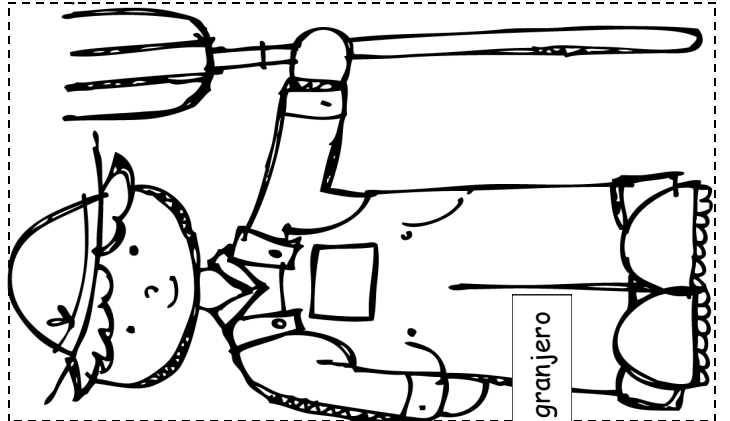

granjero

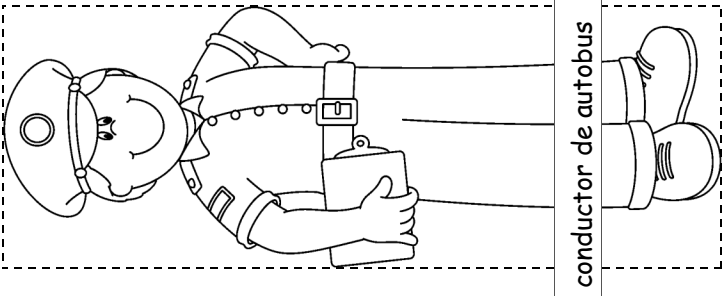

conductor de autobus

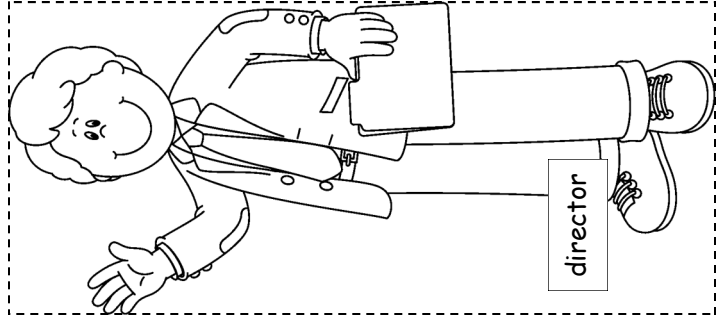

director

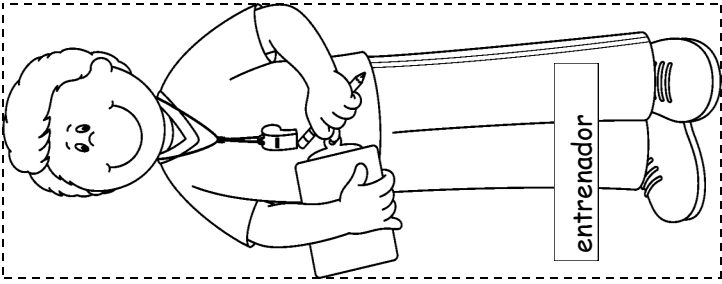

entrenador

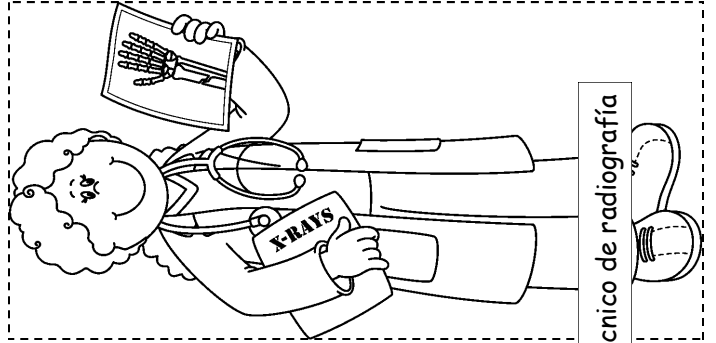

técnico de radiografía

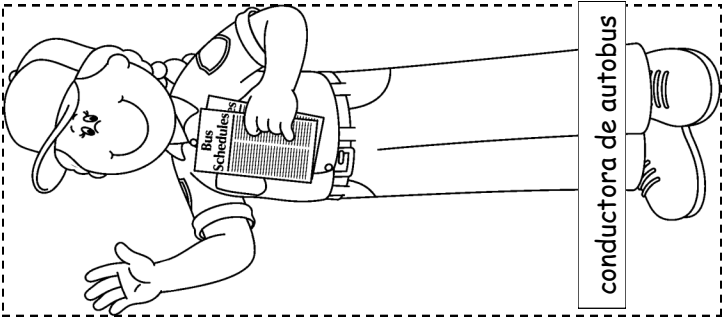

conductor de autobus

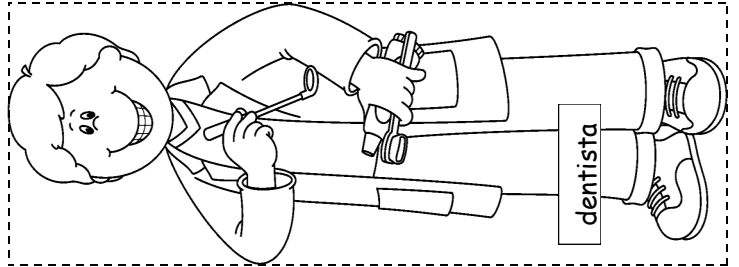

dentista

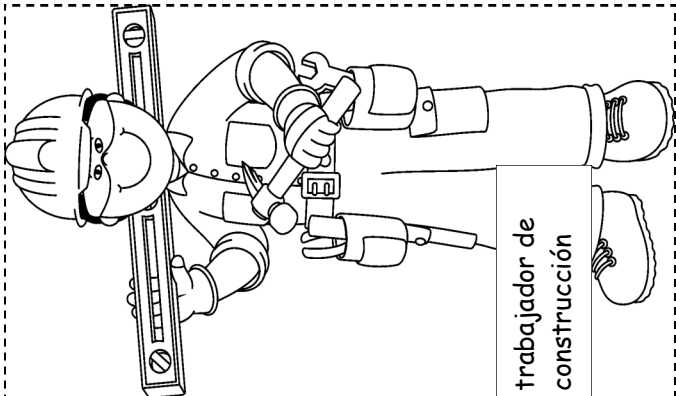

trabajador de construcción

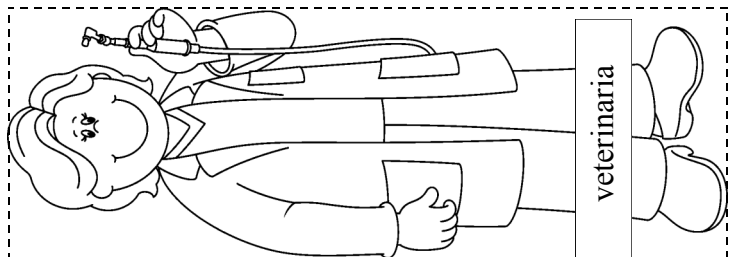

veterinaria

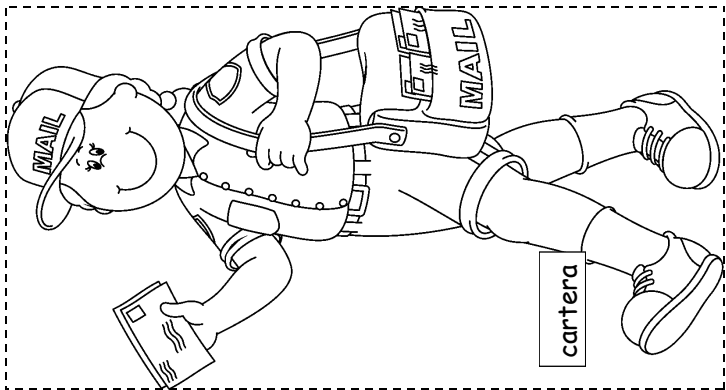

cartera

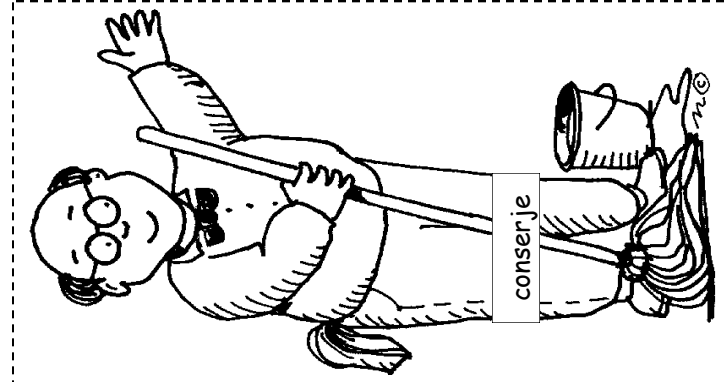

conserje

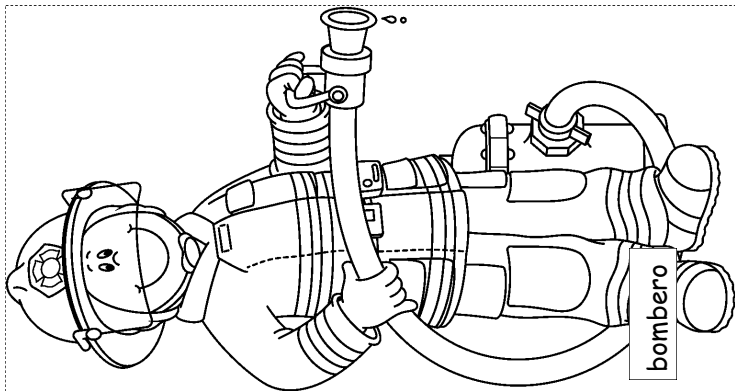

bombero

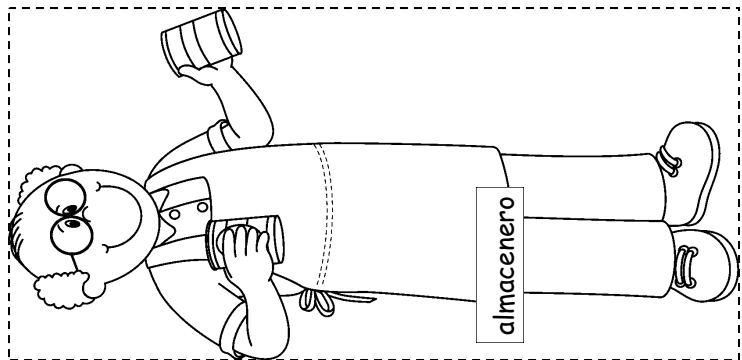

almacenero

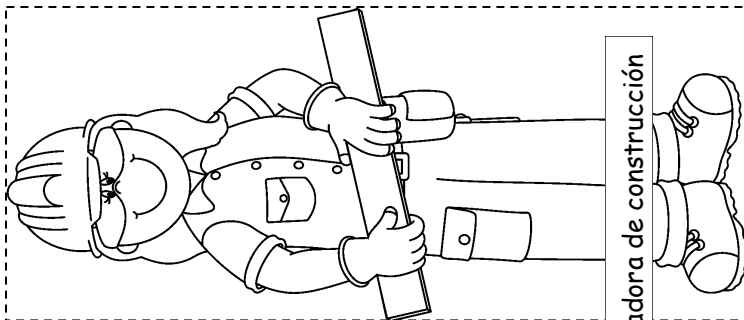

trabajadora de construcción

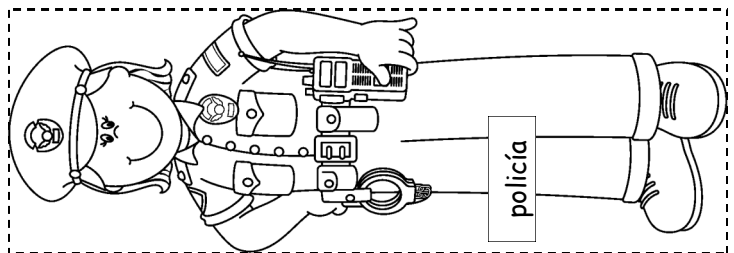

policía

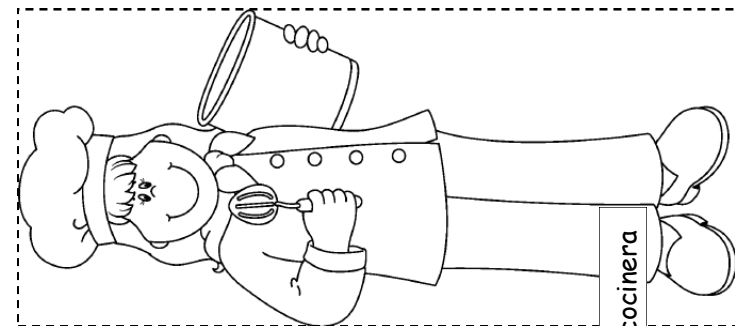

cocinera

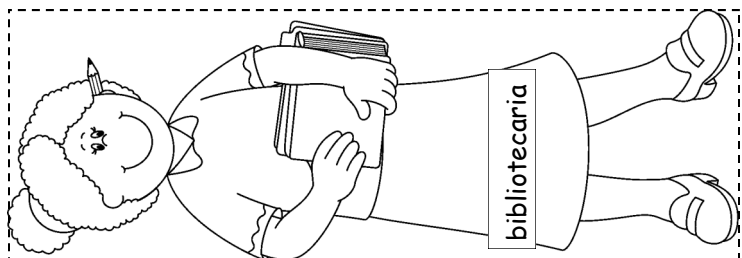

bibliotecaria

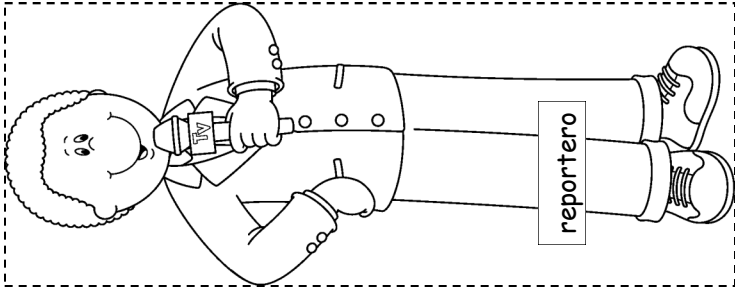

reportero

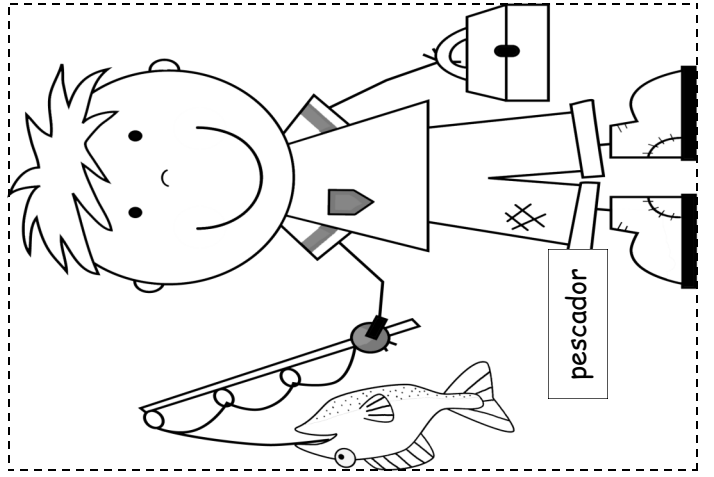

pescador

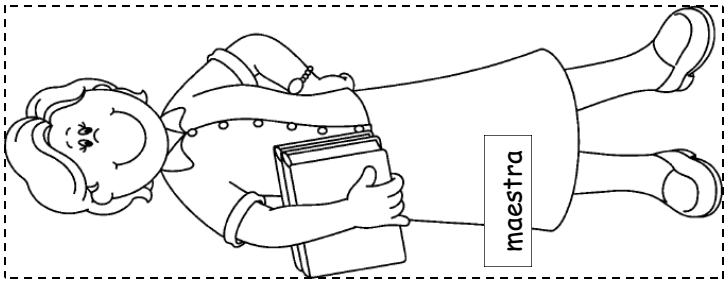

maestra

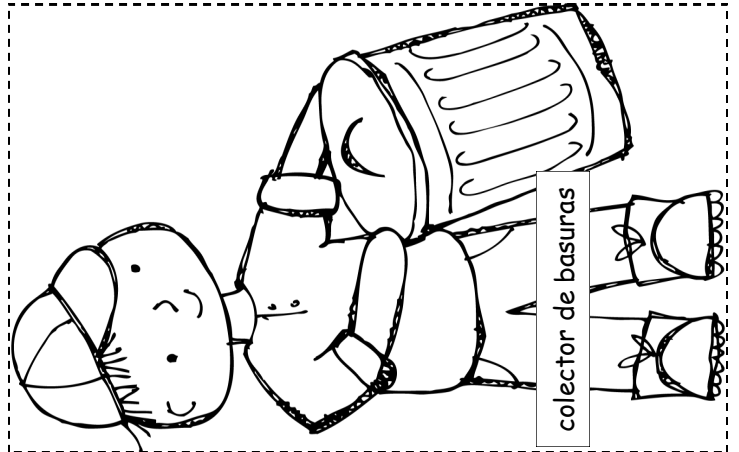

colector de basuras

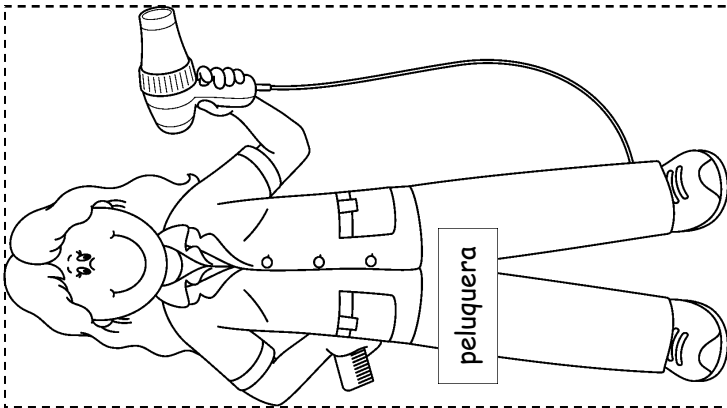

peluquera

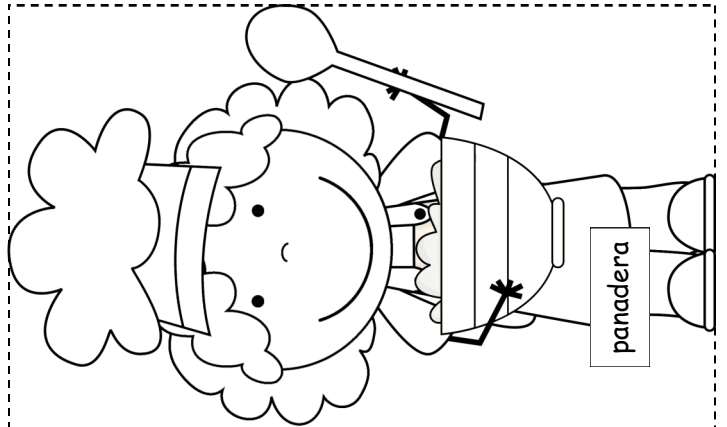

panadera

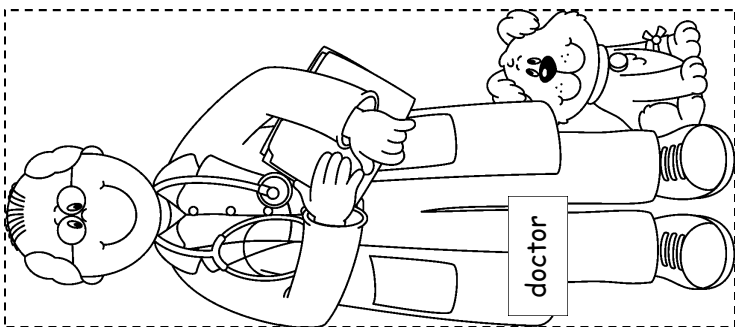

doctor

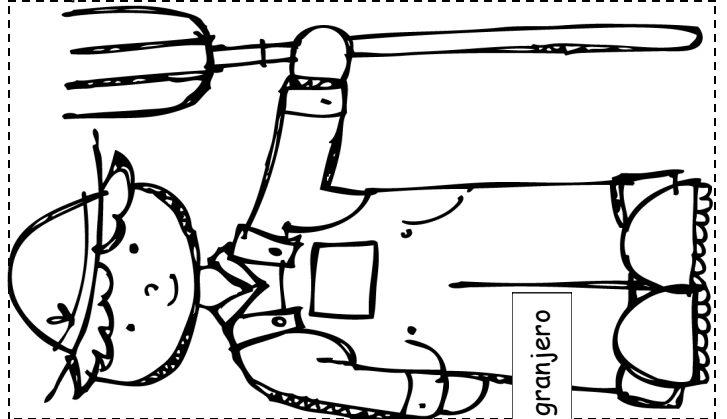

granjero

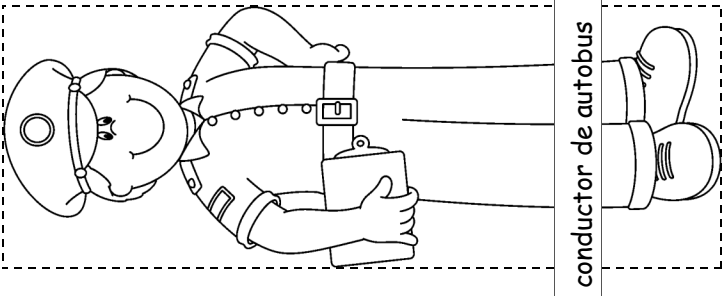

conductor de autobus

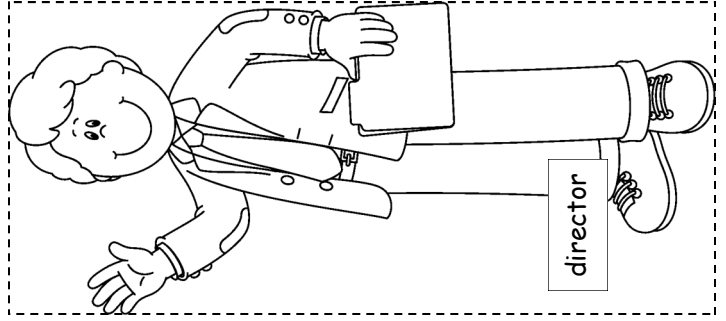

director

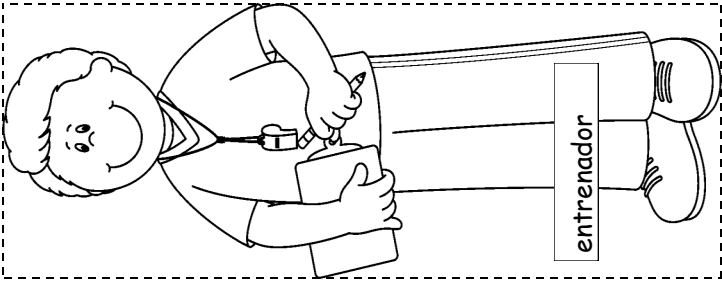

entrenador

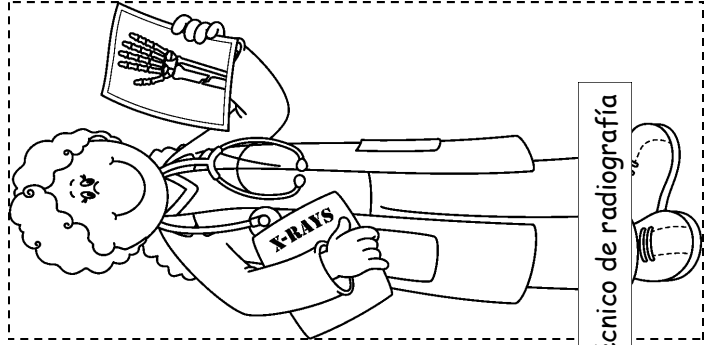

técnico de radiografía

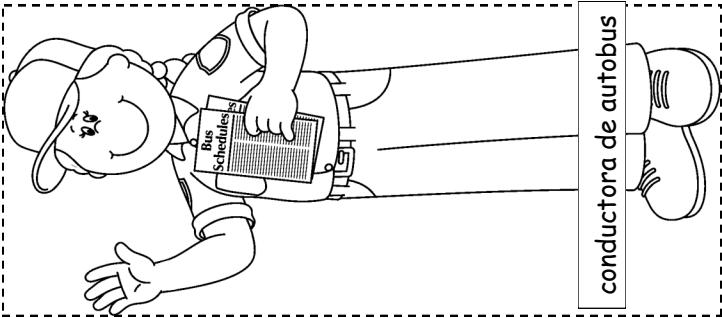

conductor de autobus

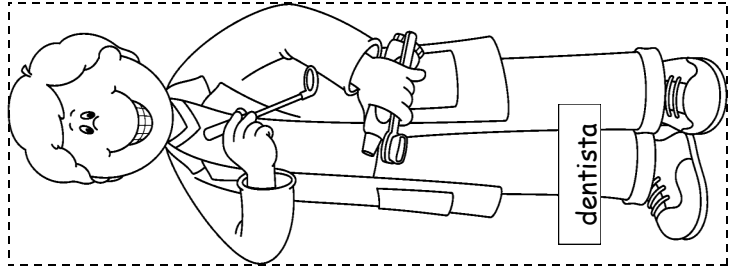

dentista

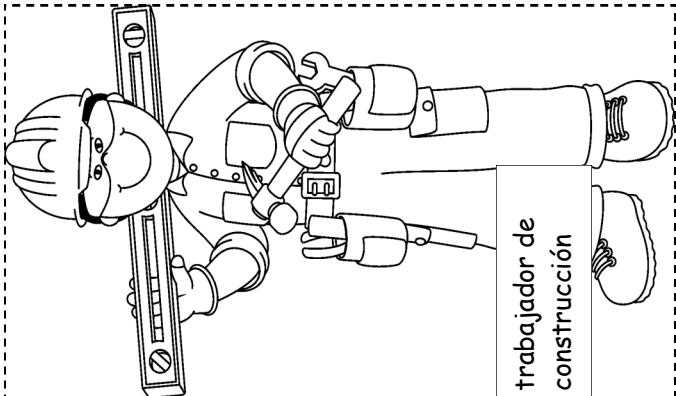

trabajador de construcción

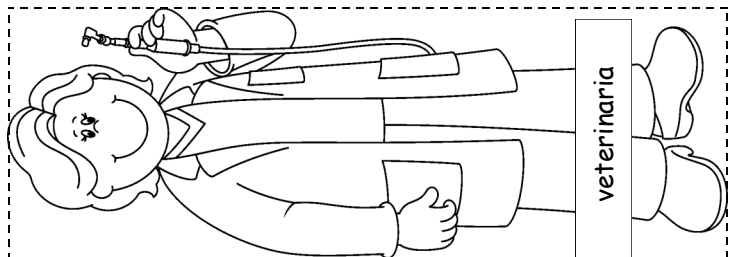

veterinaria

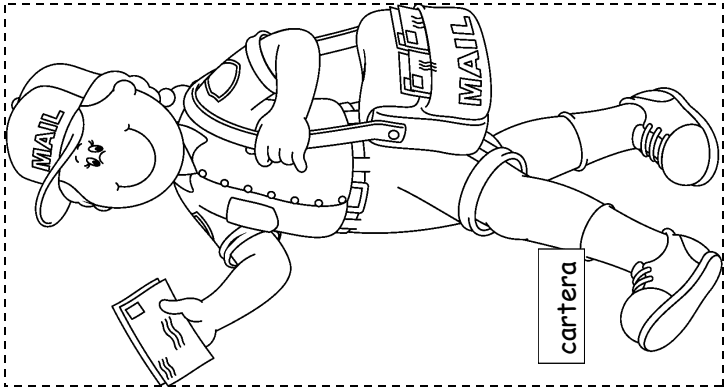

cartera

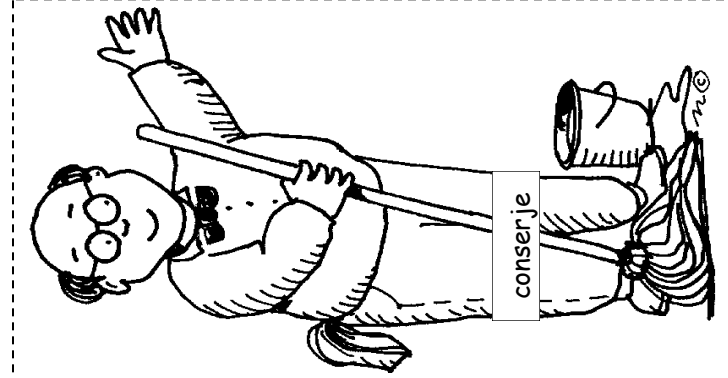

conserje

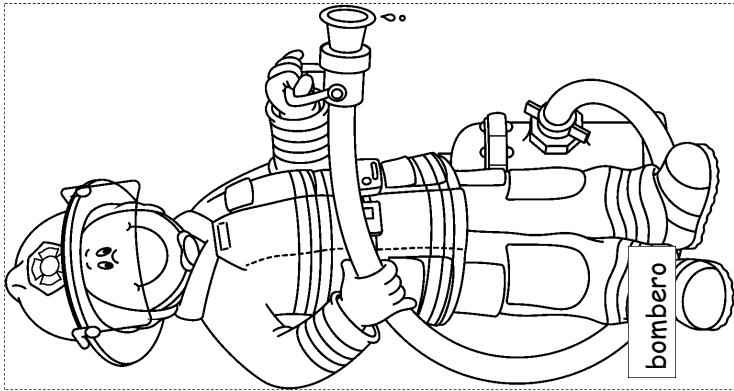

bombero

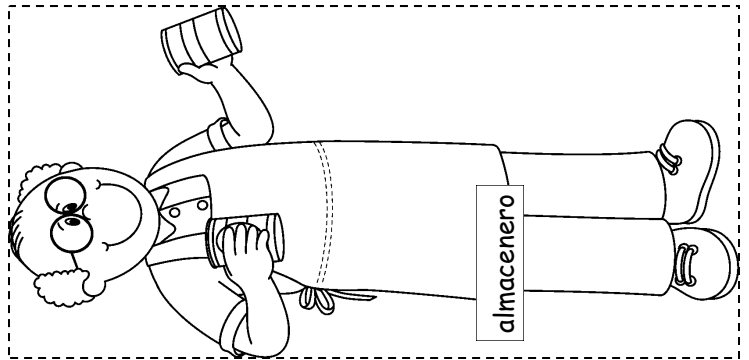

almacenero

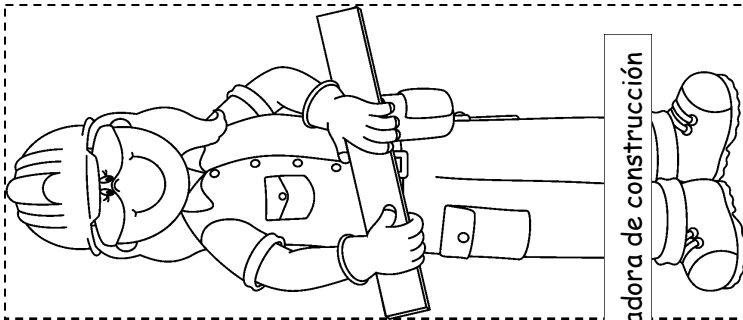

trabajadora de construcción

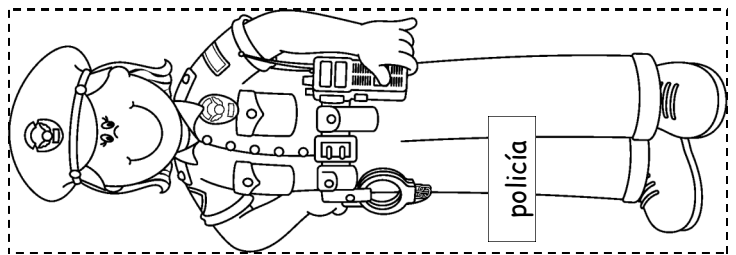

policía

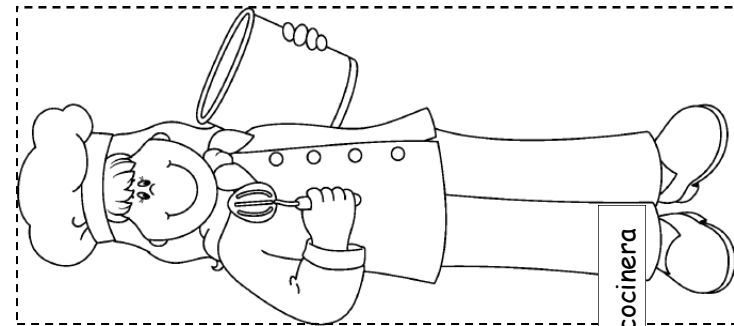

cocinera

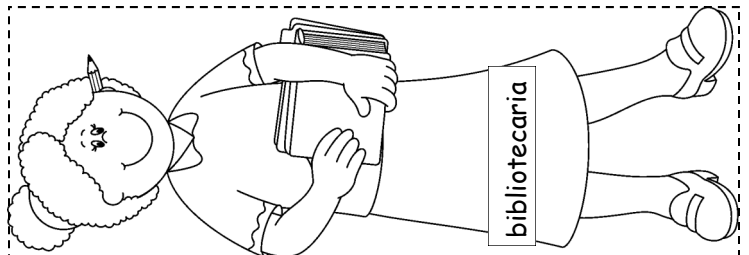

bibliotecaria

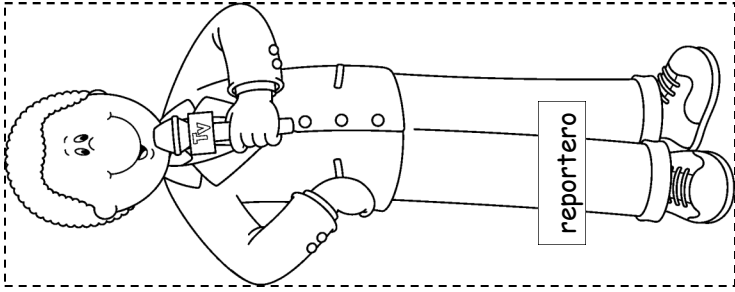

reportero

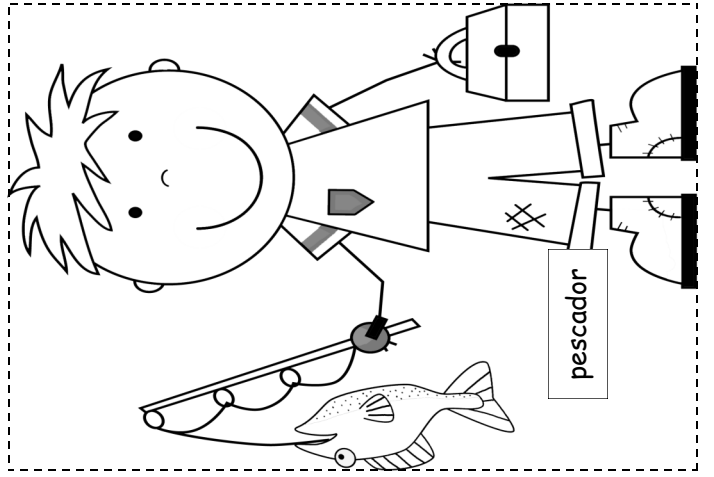

pescador

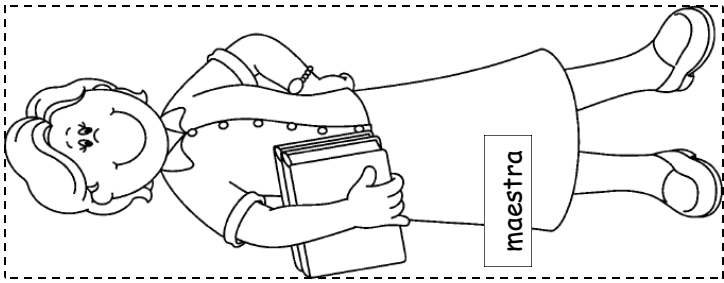

maestra

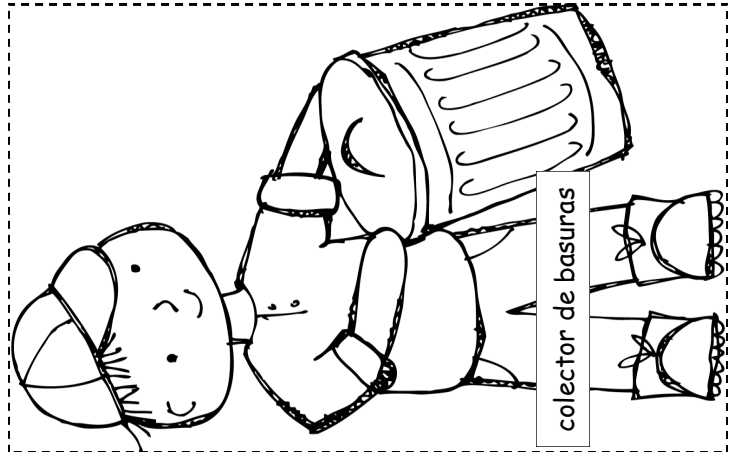

colector de basuras

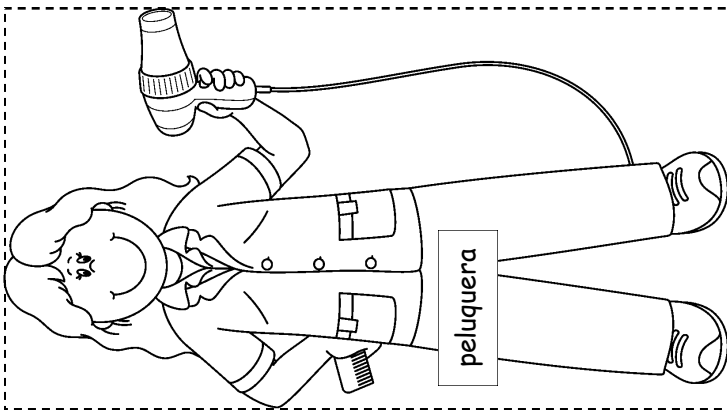

peluquera

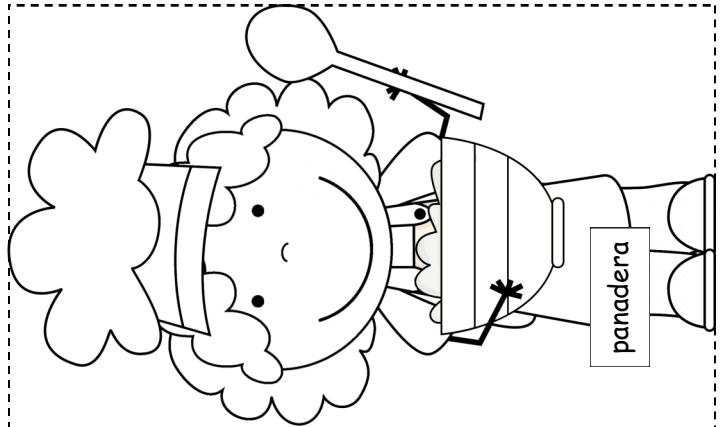

panadera

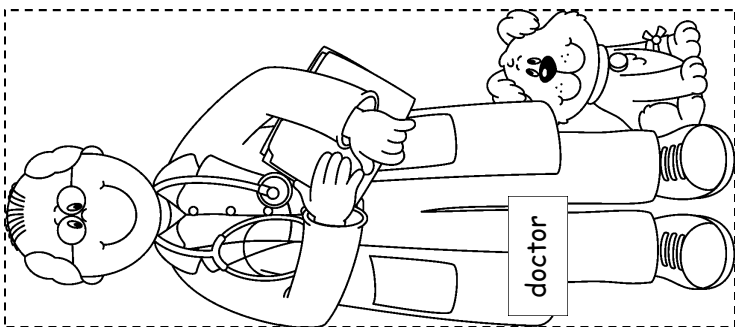

doctor

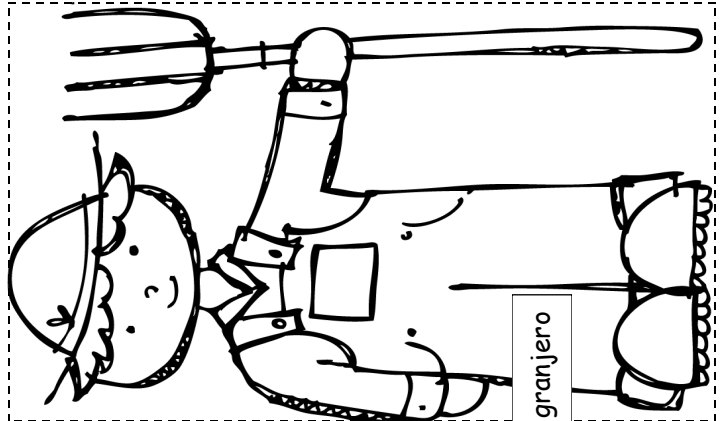

granjero

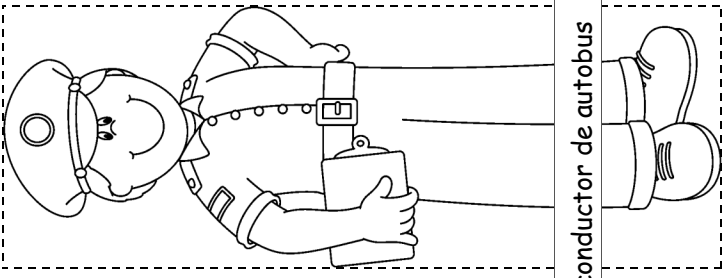

conductor de autobus

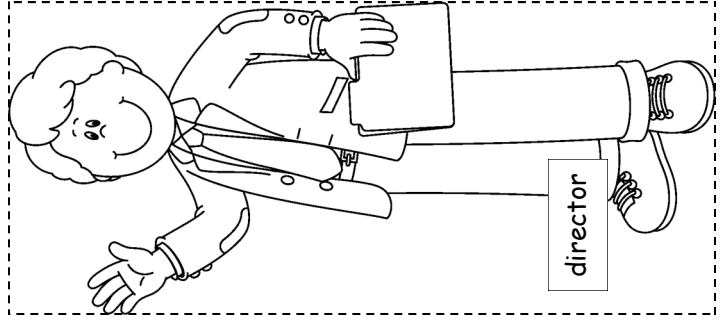

director

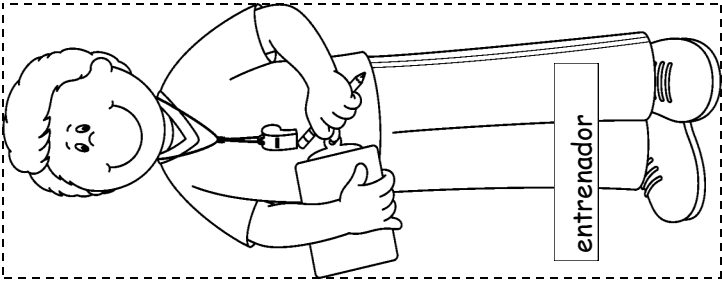

entrenador

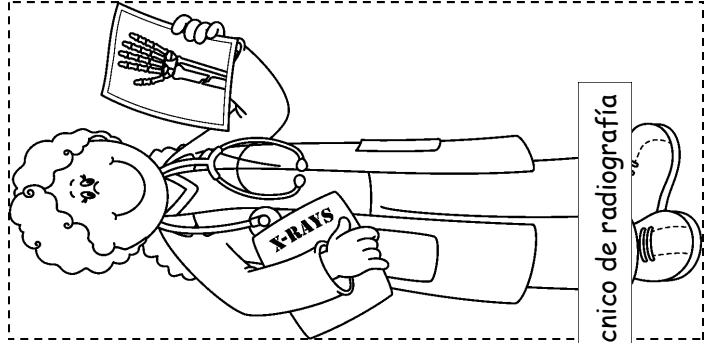

técnico de radiografía

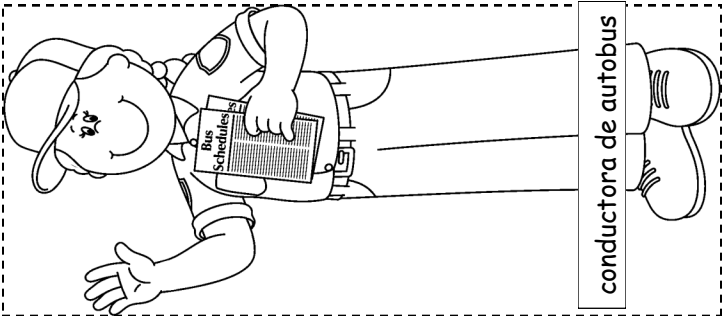

conductor de autobus

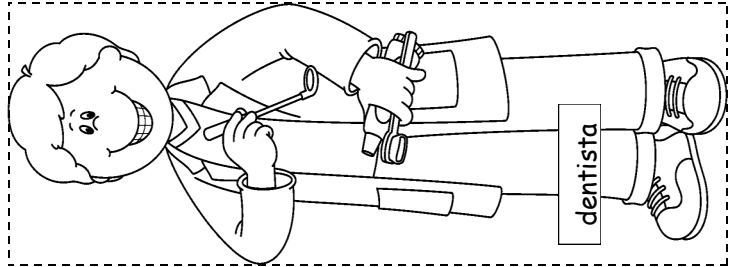

dentista

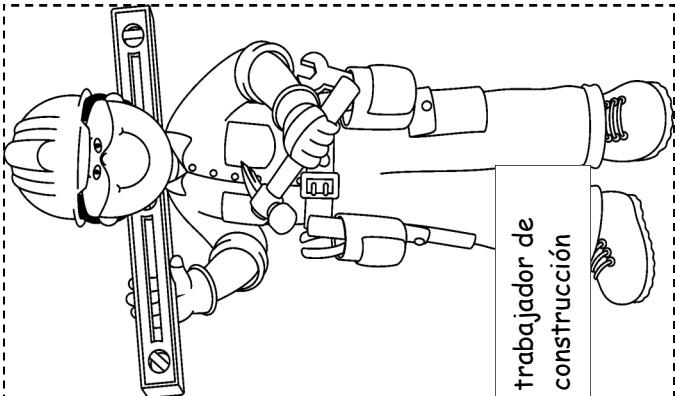

trabajador de construcción

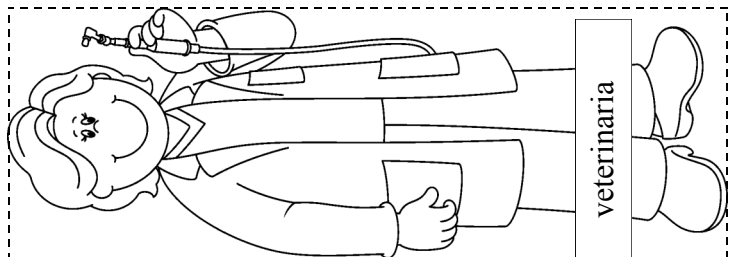

veterinaria

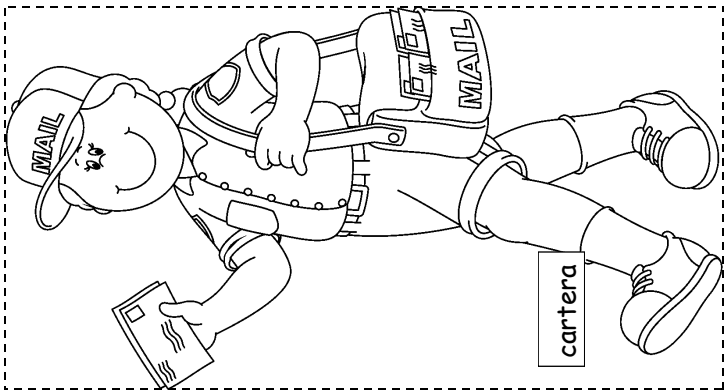

cartera

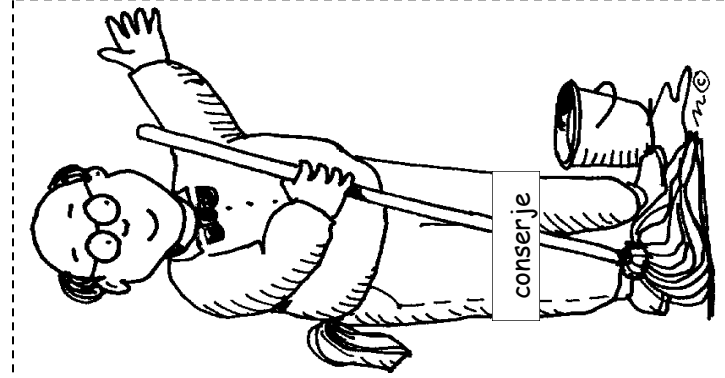

conserje

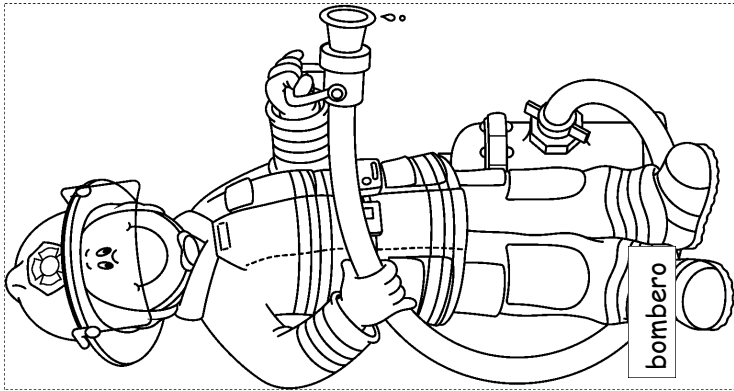

bombero

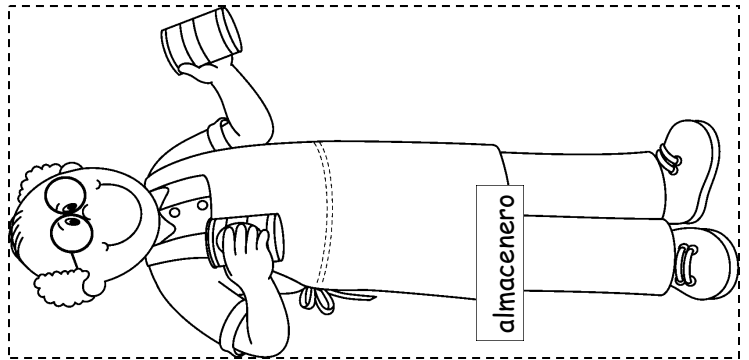

almacenero

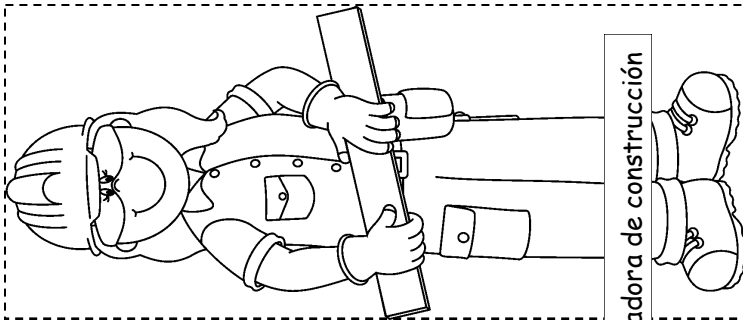

trabajadora de construcción

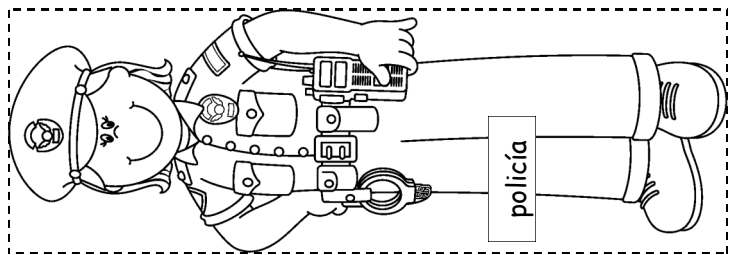

policía

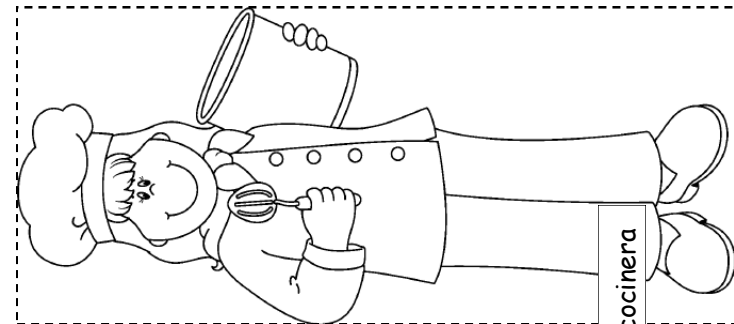

cocinera

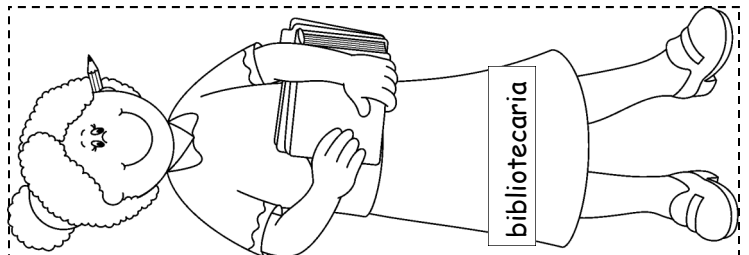

bibliotecaria

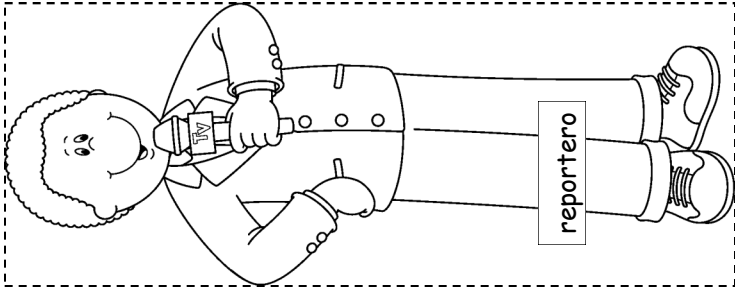

reportero

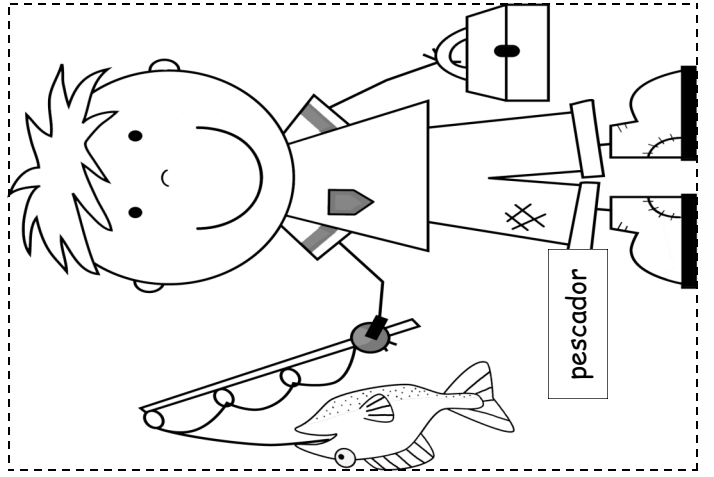

pescador

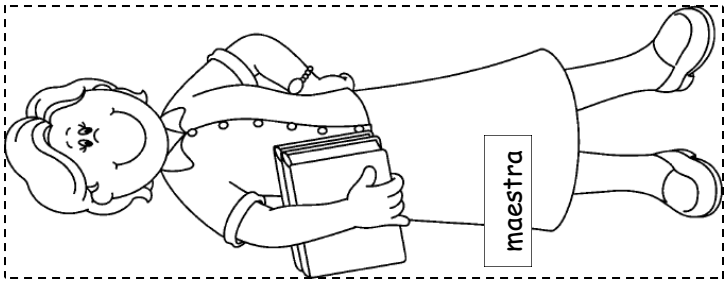

maestra

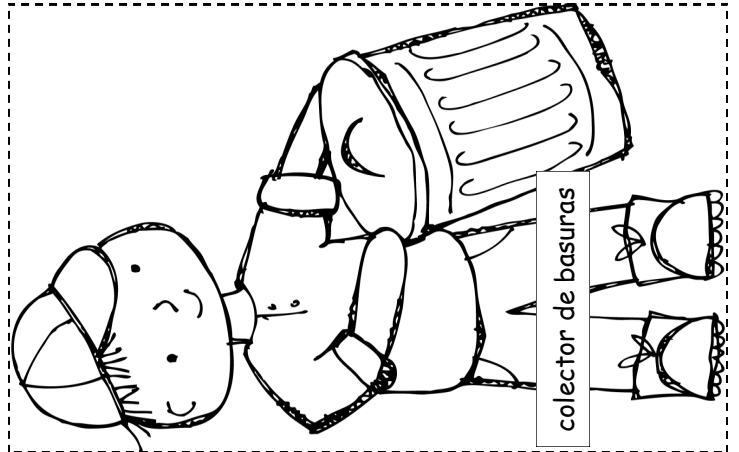

colector de basuras

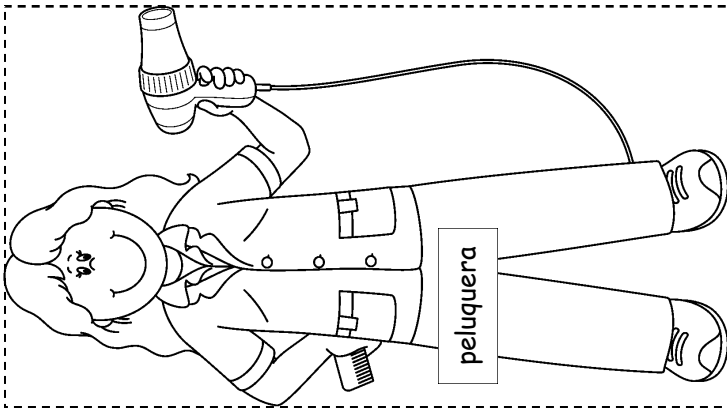

peluquera

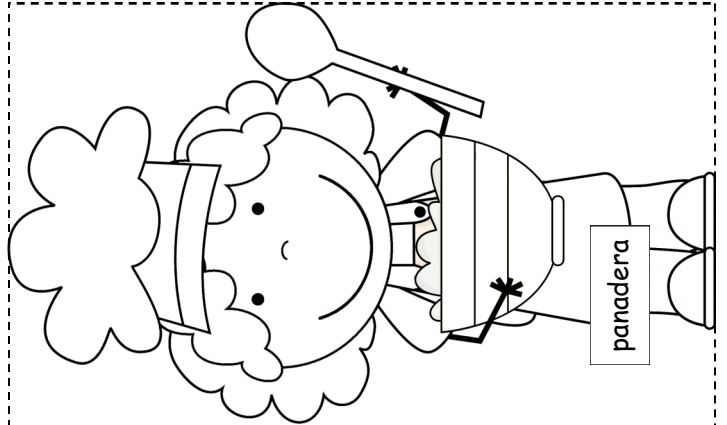

panadera

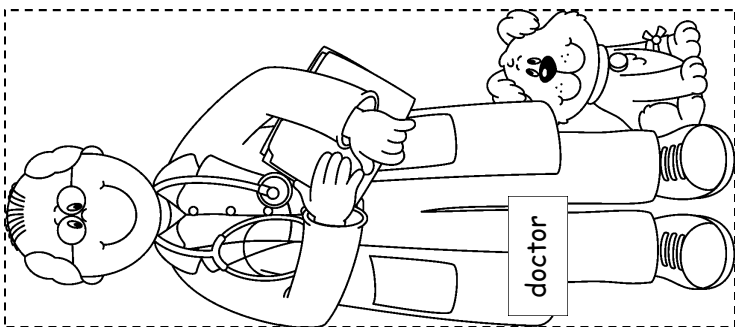

doctor

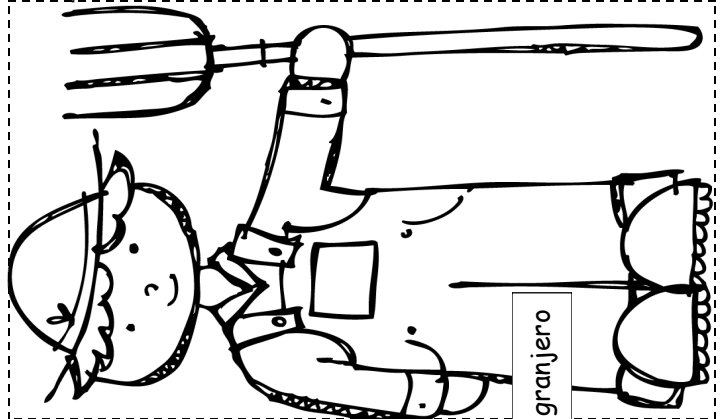

granjero

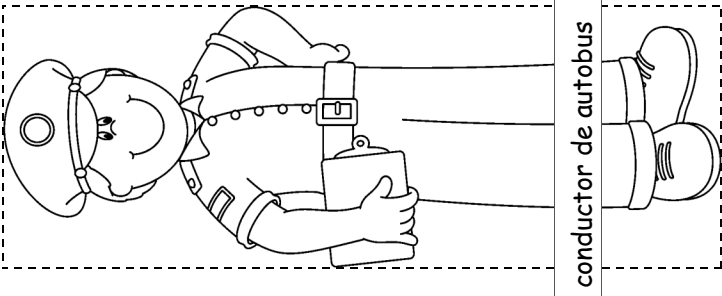

conductor de autobus

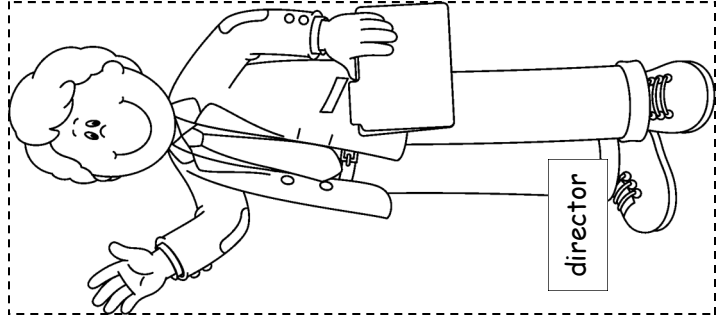

director

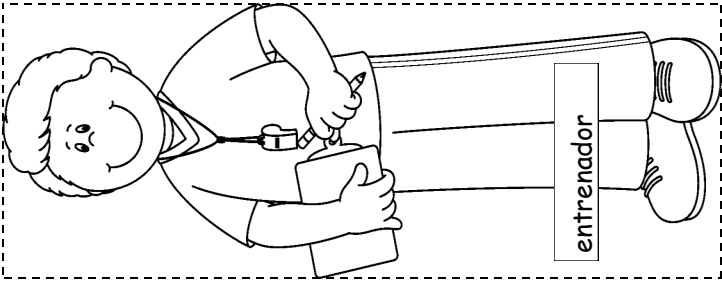

entrenador

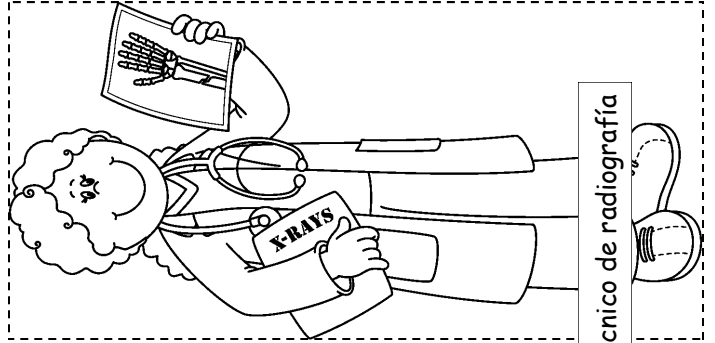

técnico de radiografía

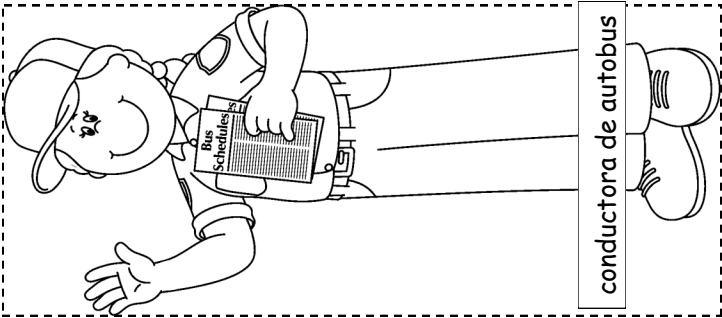

conductor de autobus

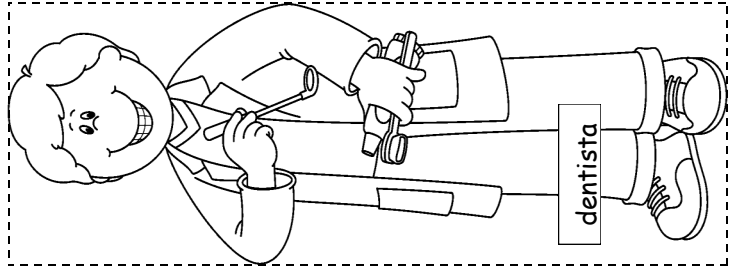

dentista

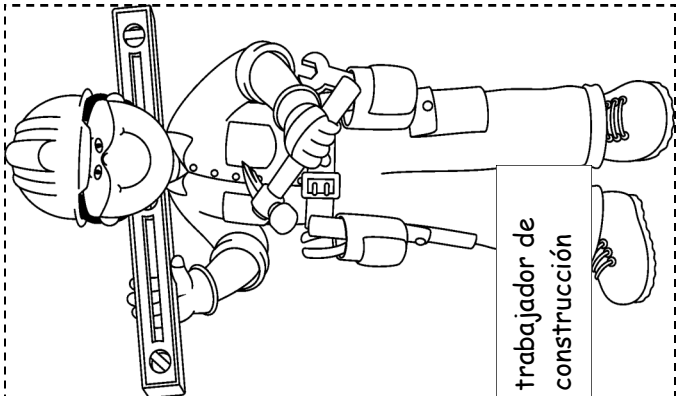

trabajador de construcción

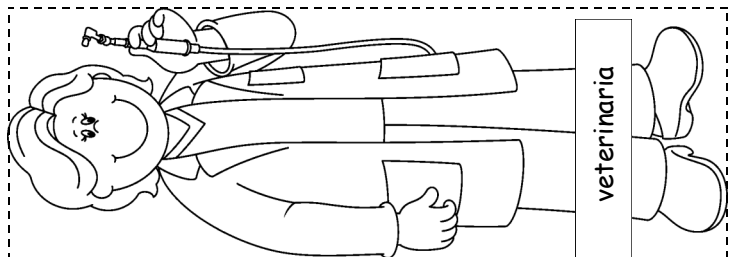

veterinaria

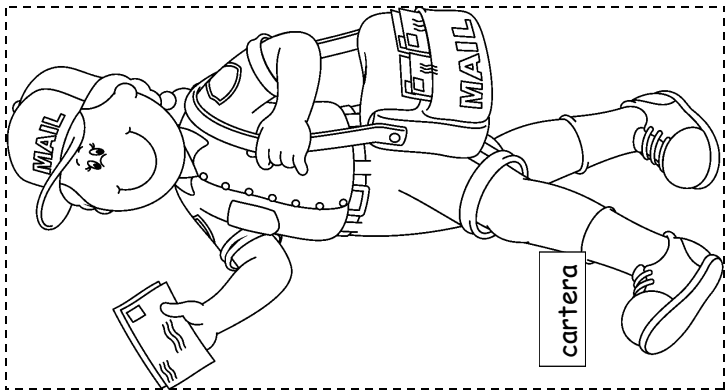

cartera

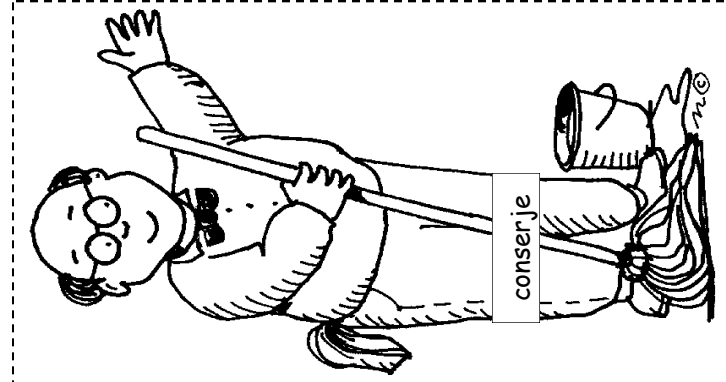

conserje

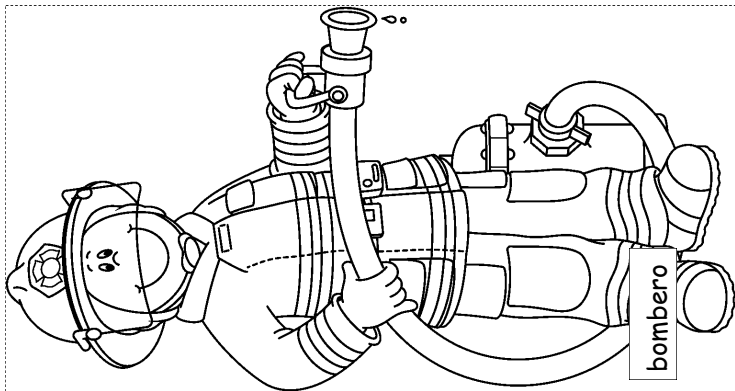

bombero

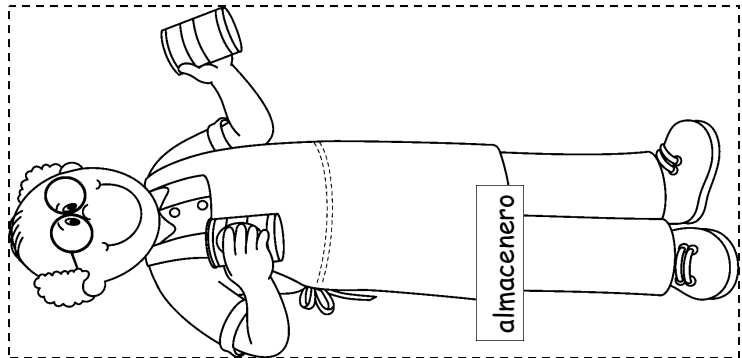

almacenero

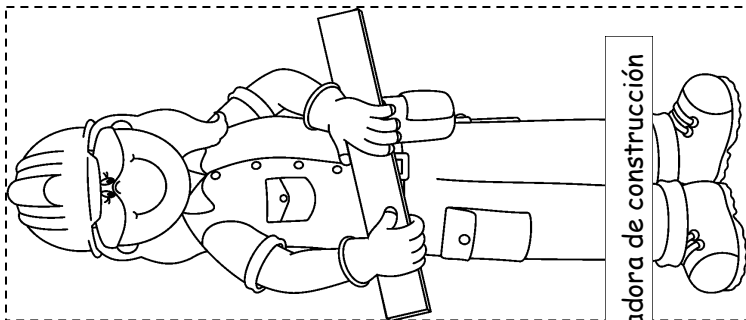

trabajadora de construcción

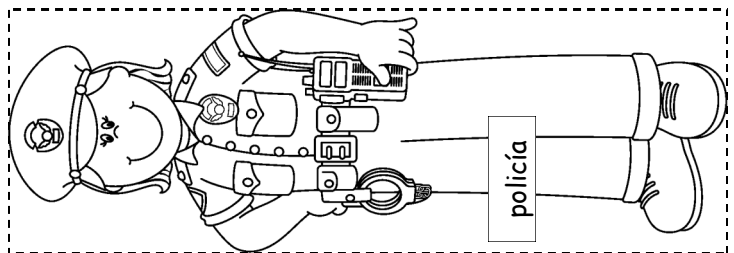

policía

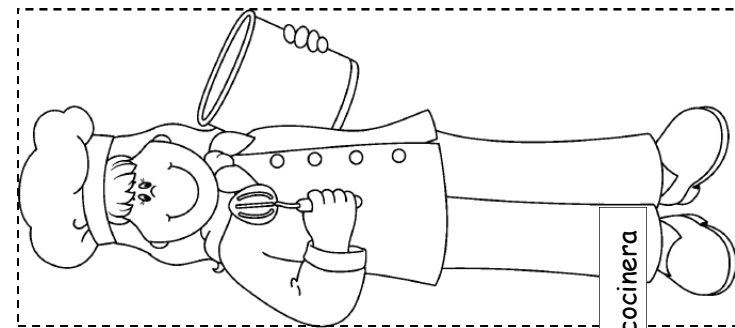

cocinera

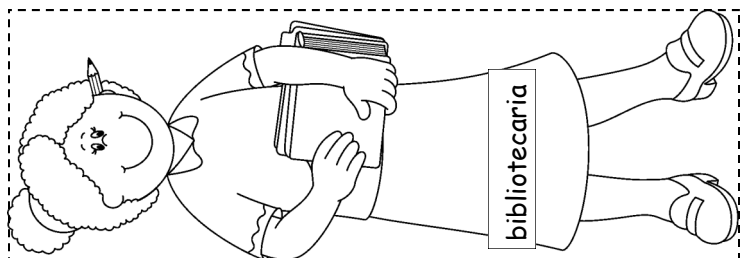

bibliotecaria

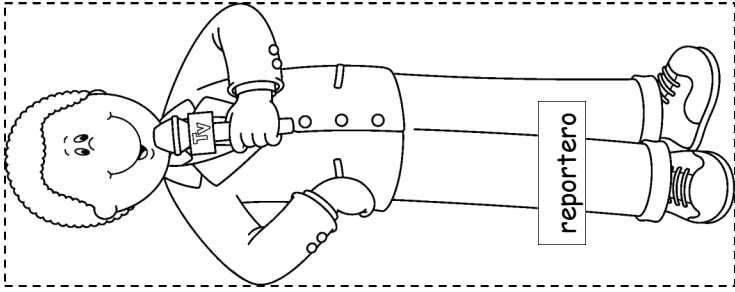

reportero

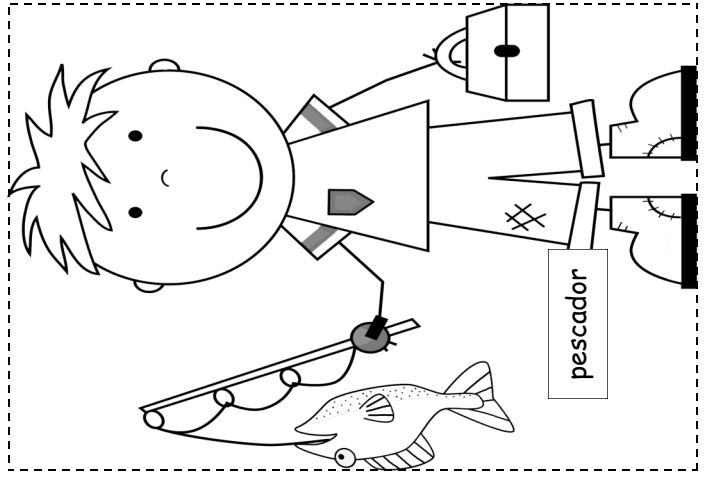

pescador

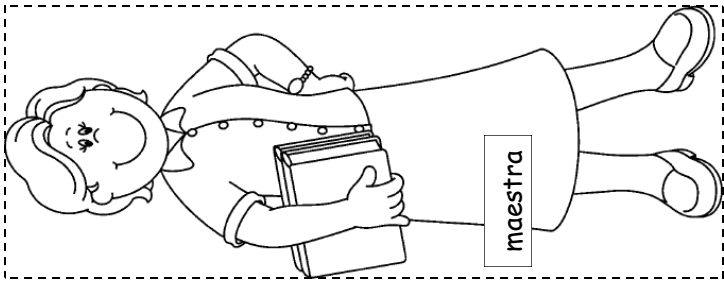

maestra

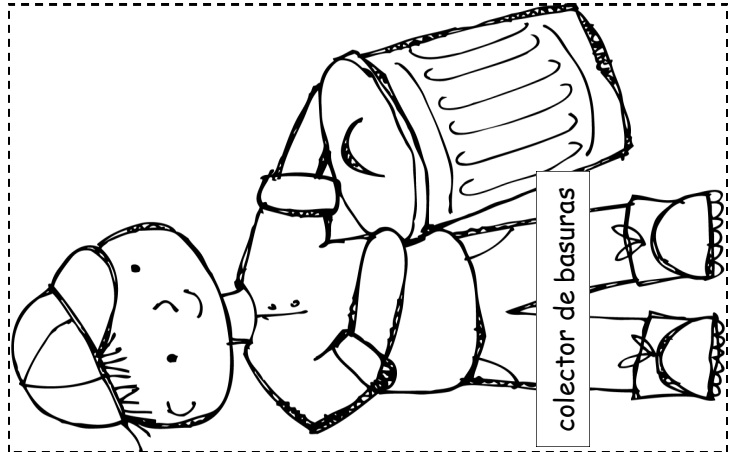

colector de basuras

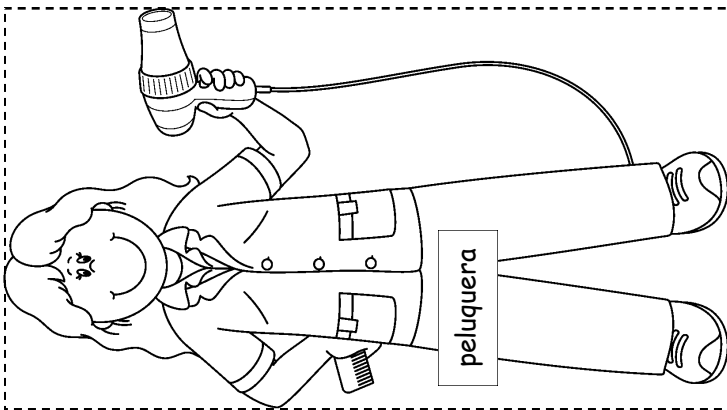

peluquera

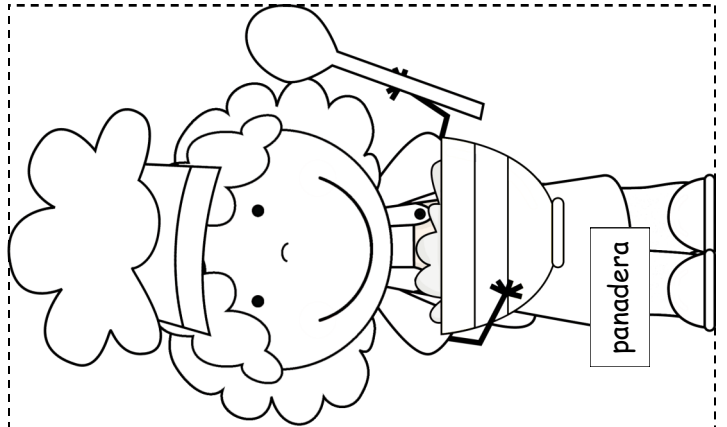

panadera

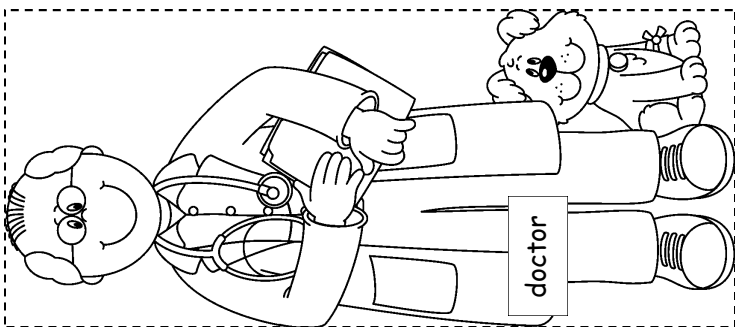

doctor

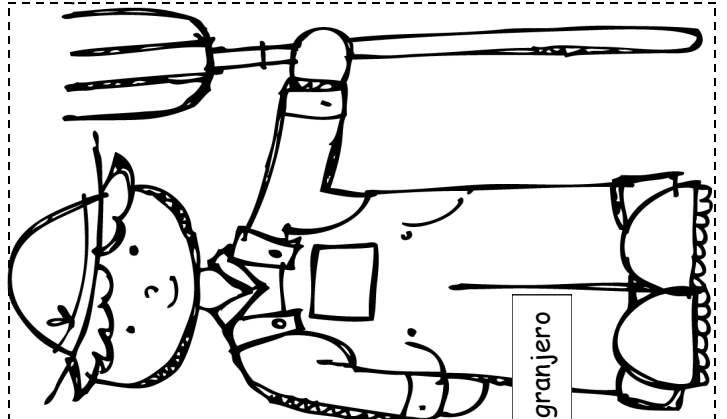

granjero

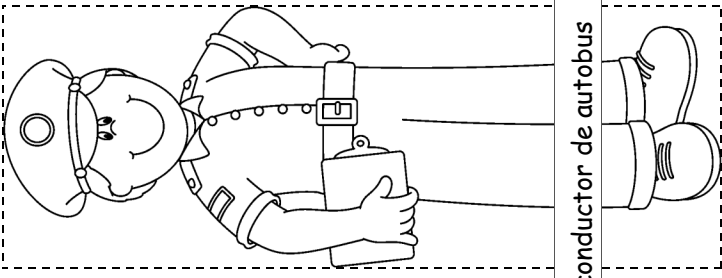

conductor de autobus

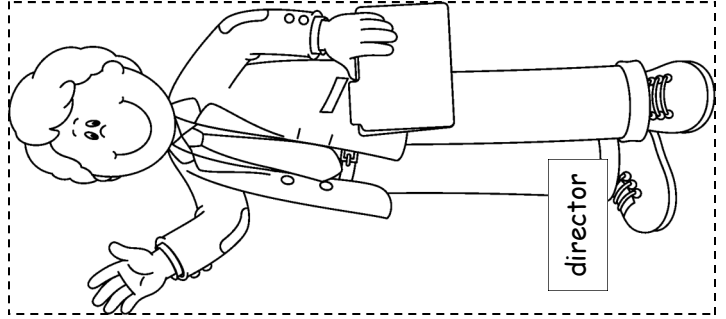

director

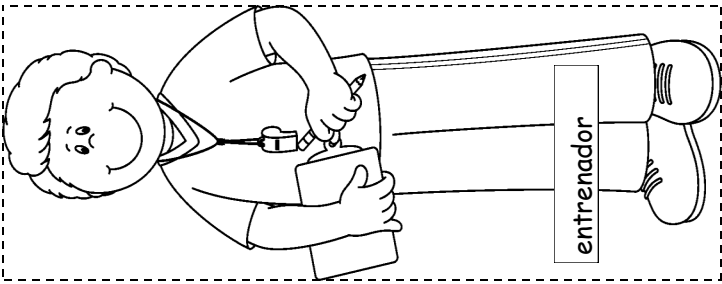

entrenador

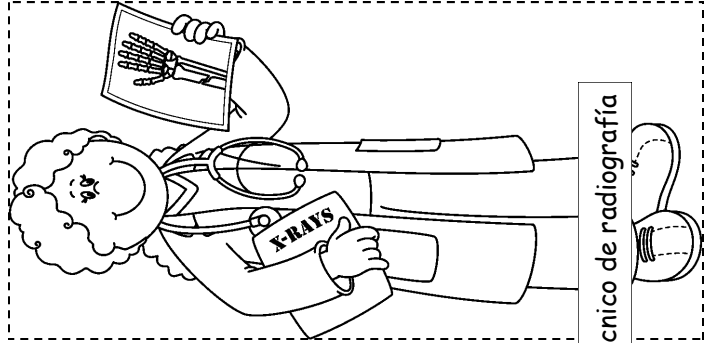

técnico de radiografía

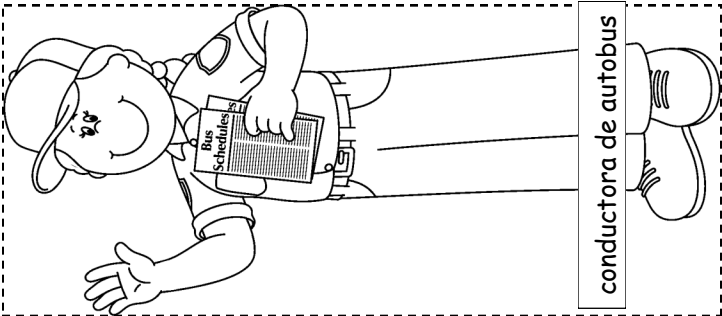

conductor de autobus

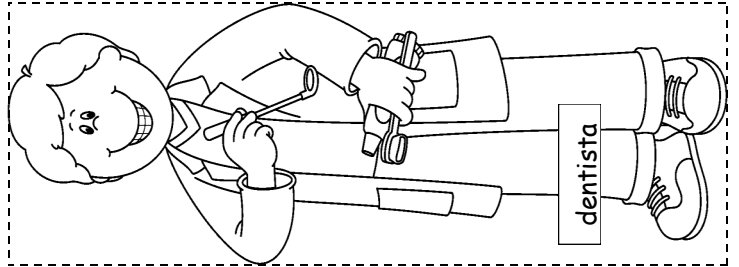

dentista

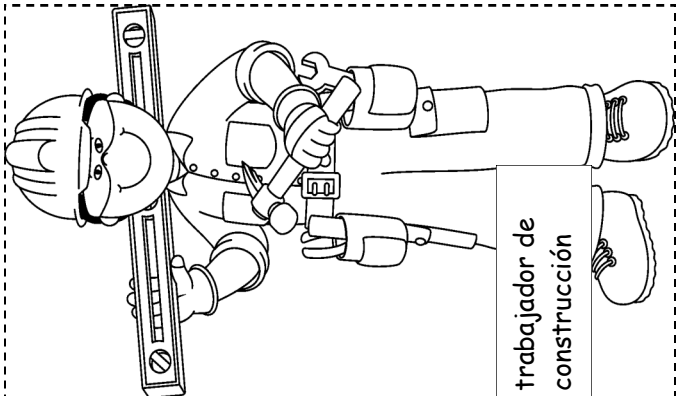

trabajador de construcción

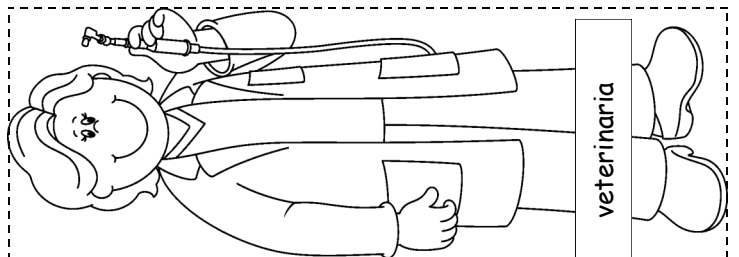

veterinaria

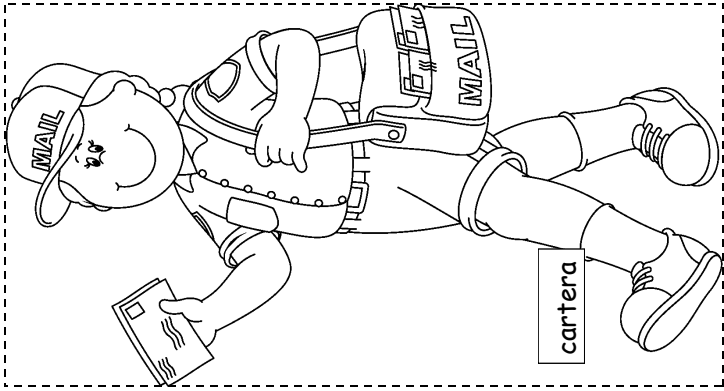

cartera

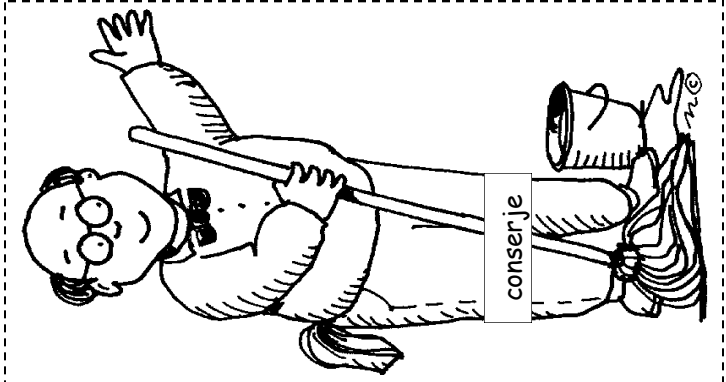

conserje

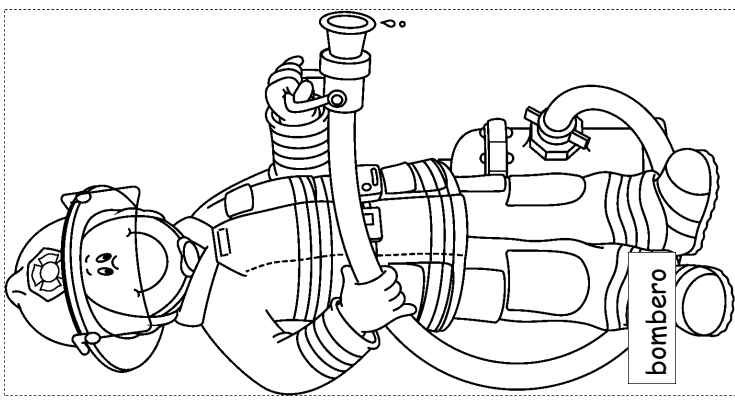

bombero

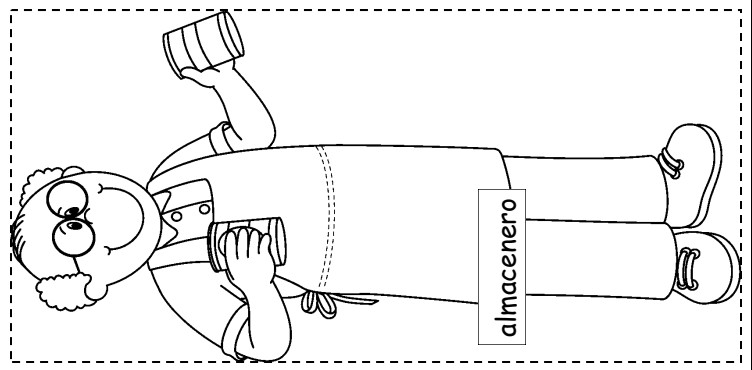

almacenero

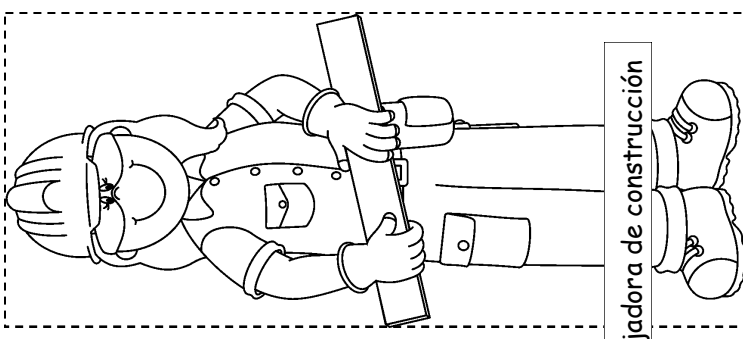

trabajadora de construcción

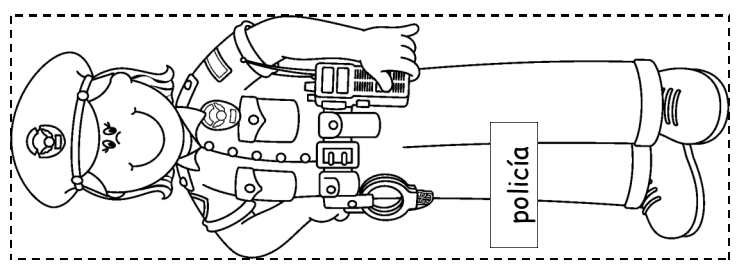

policía

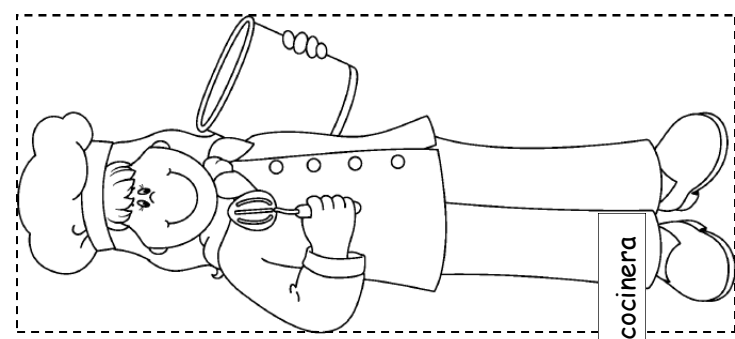

cocinera

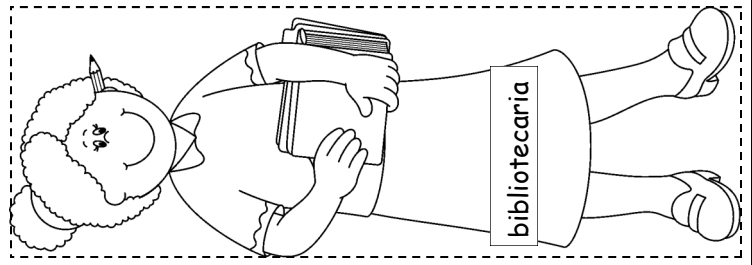

bibliotecaria

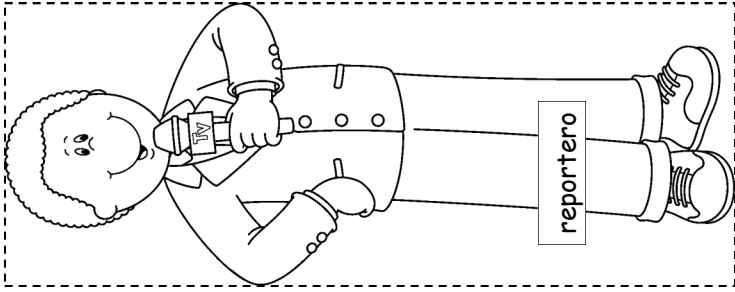

reportero

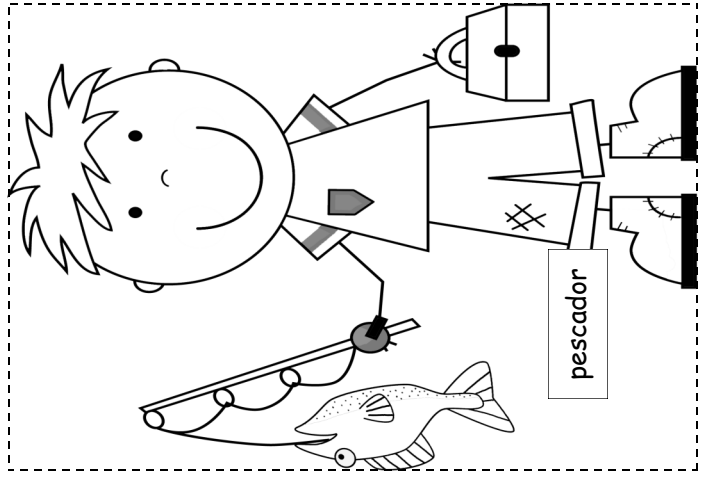

pescador

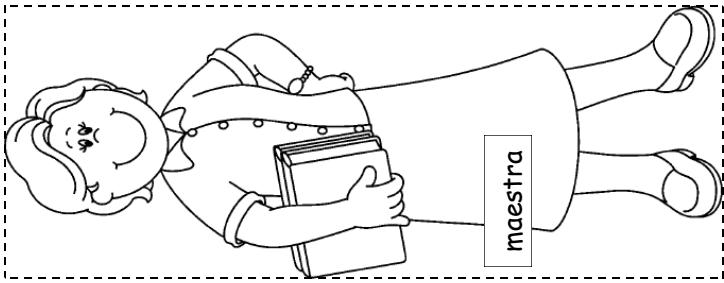

maestra

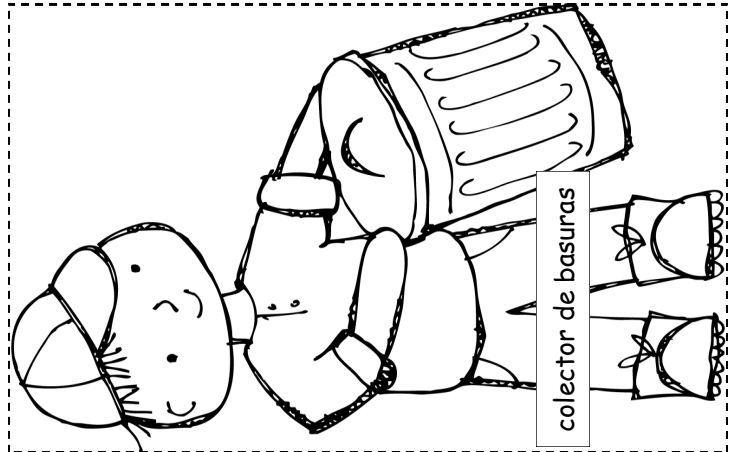

colector de basuras

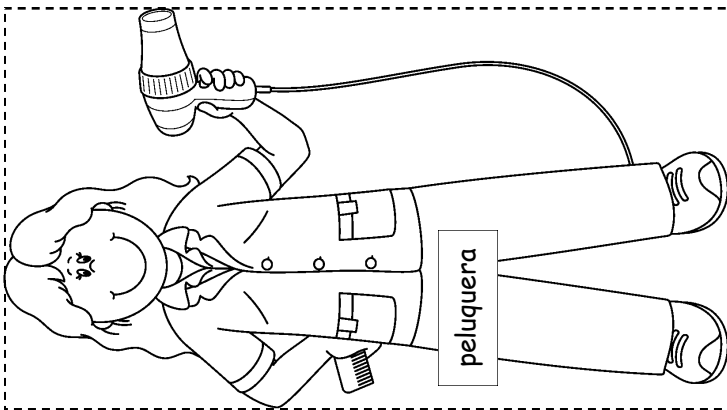

peluquera

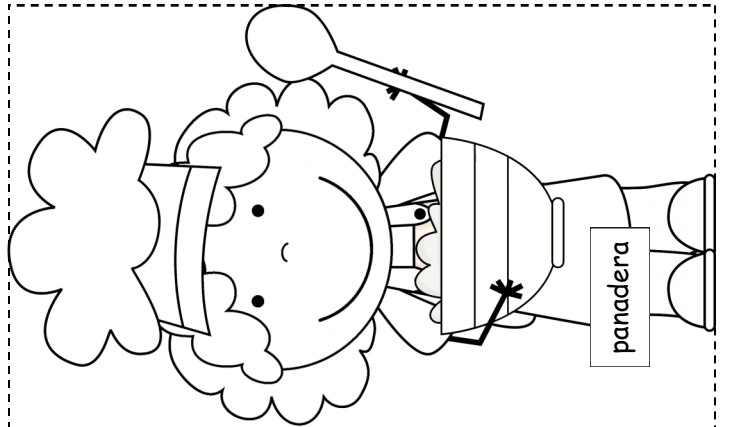

panadera

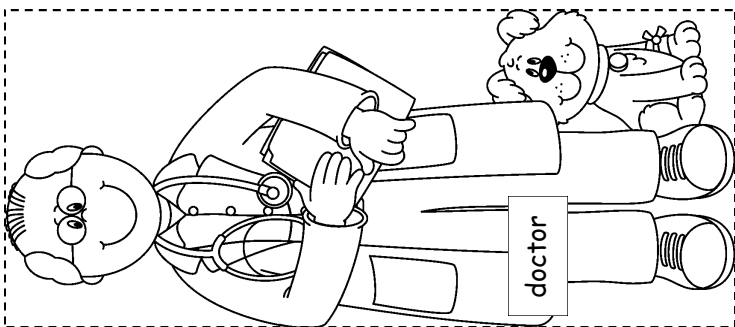

doctor

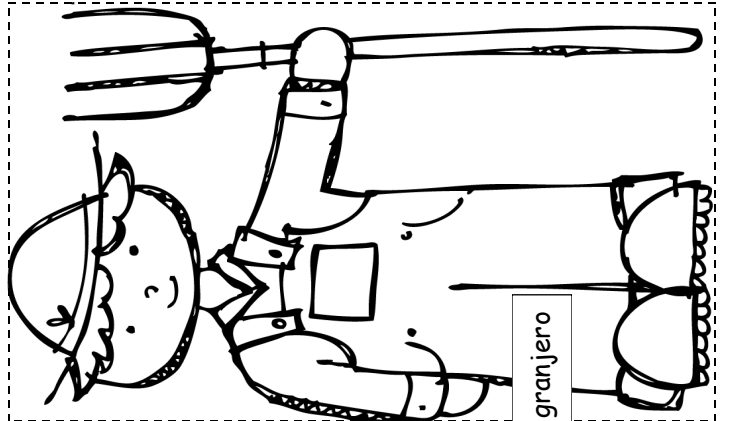

granjero

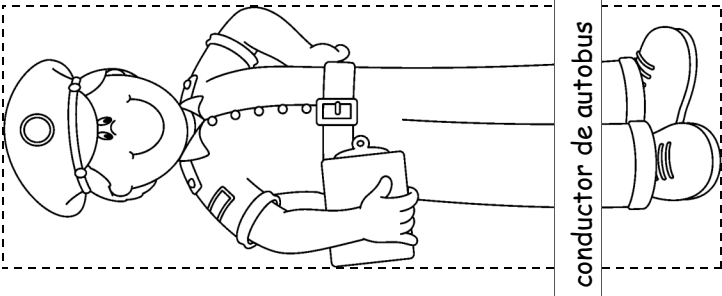

conductor de autobus

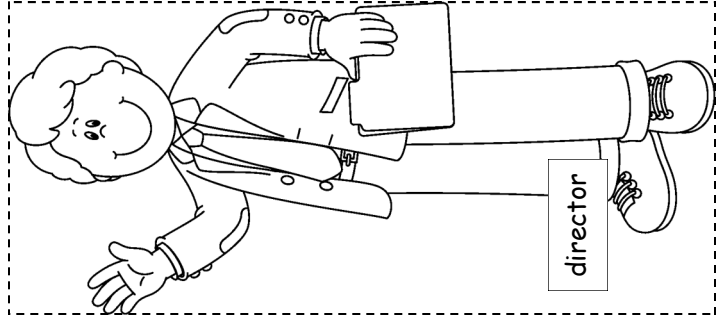

director

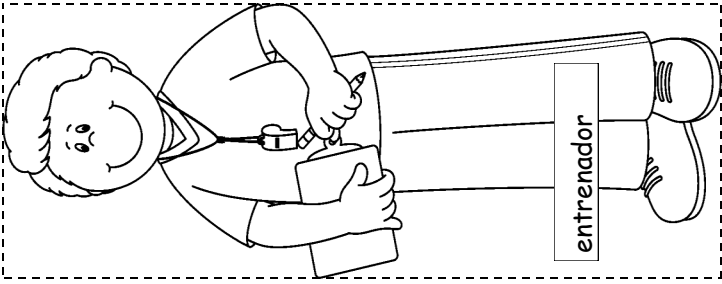

entrenador

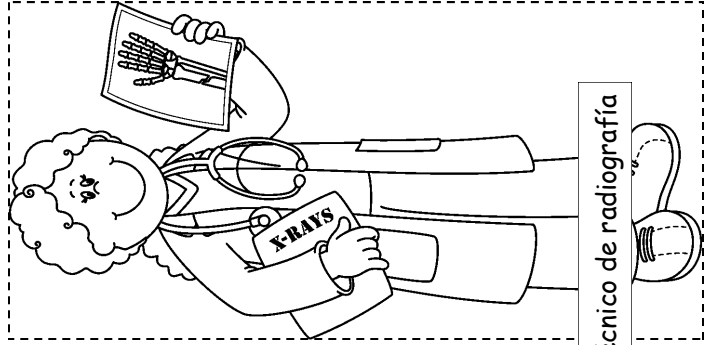

técnico de radiografía

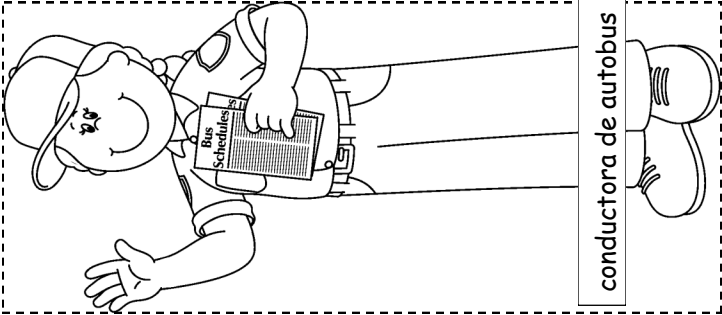

conductor de autobus

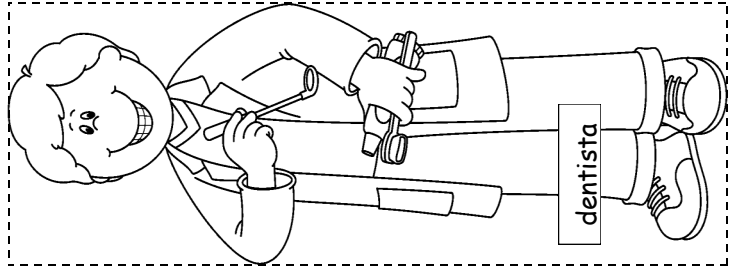

dentista

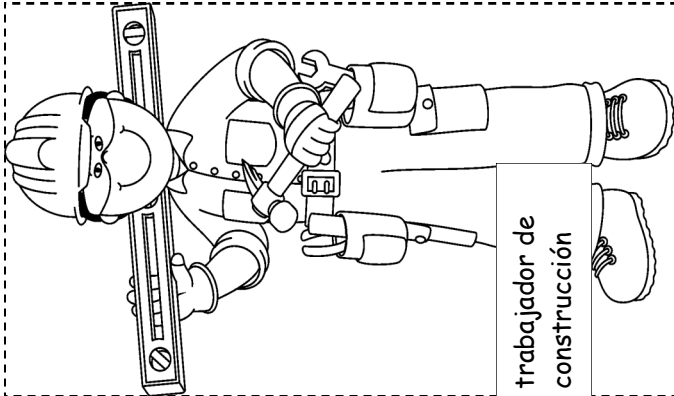

trabajador de construcción

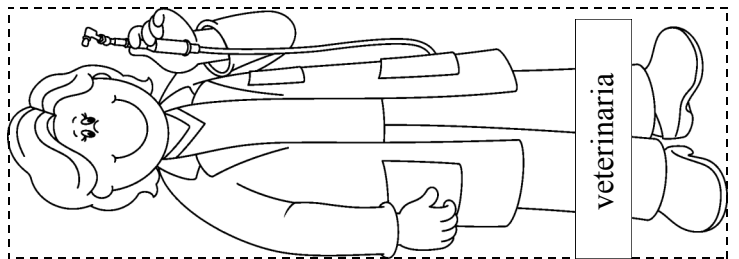

veterinaria

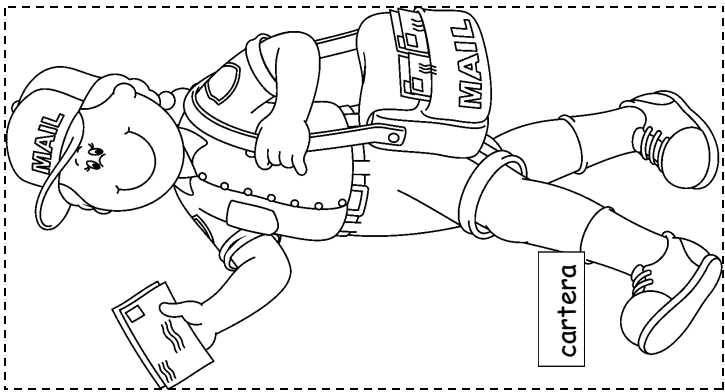

cartera

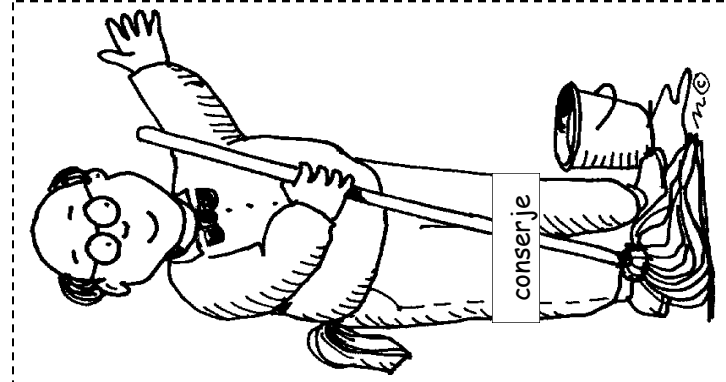

conserje

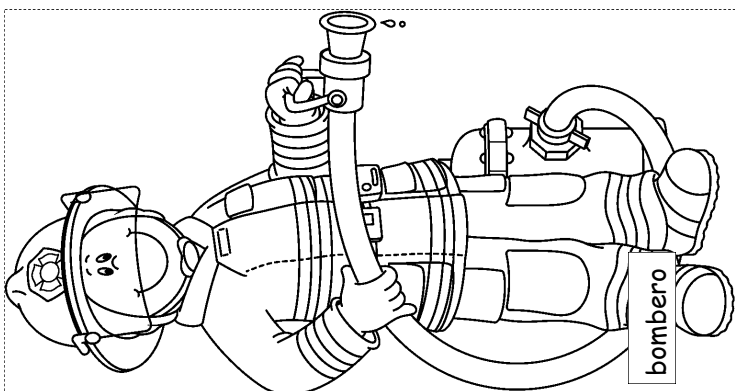

bombero

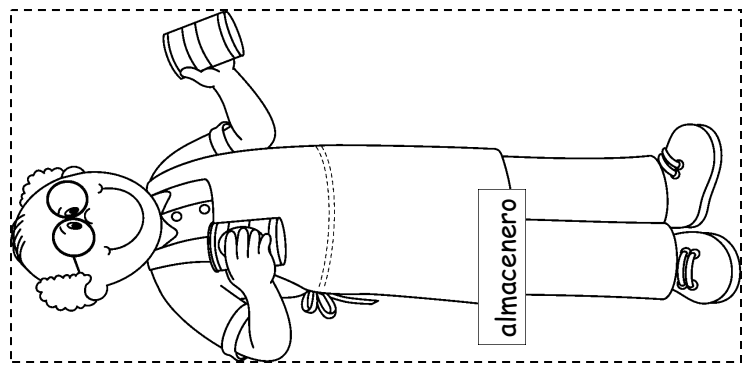

almacenero

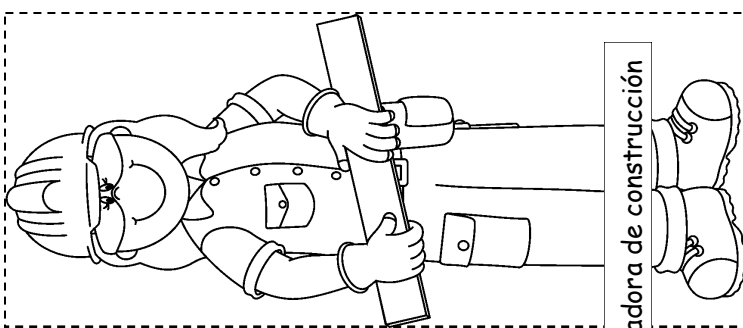

trabajadora de construcción

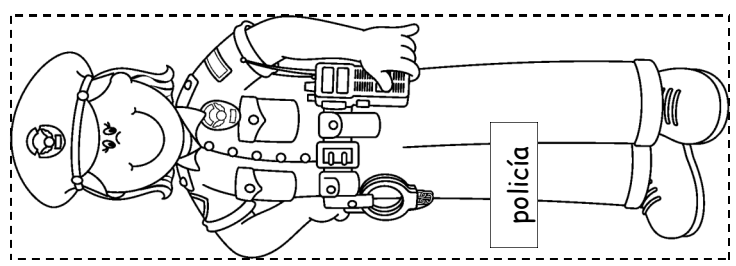

policía

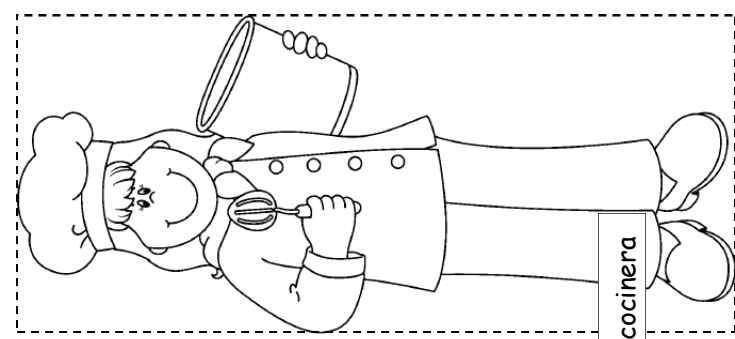

cocinera

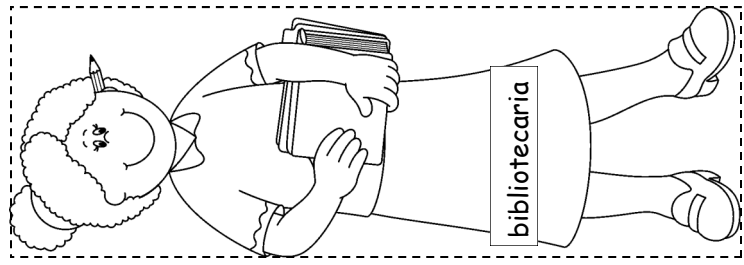

bibliotecaria

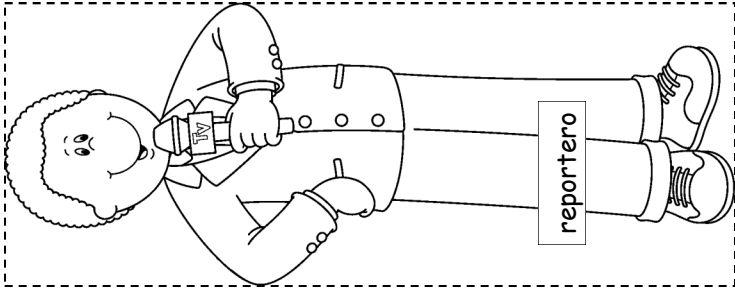

reportero

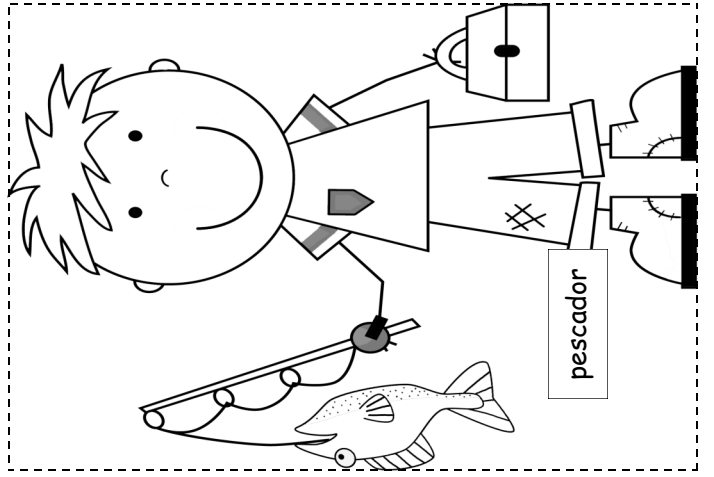

pescador

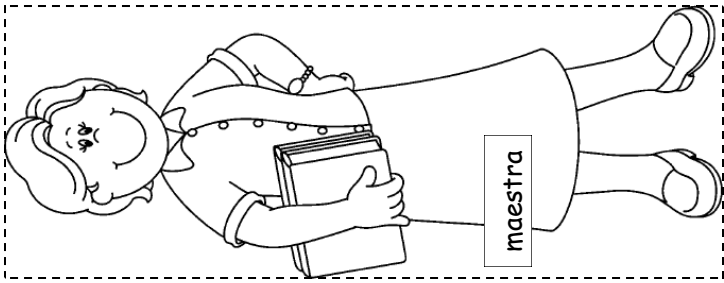

maestra

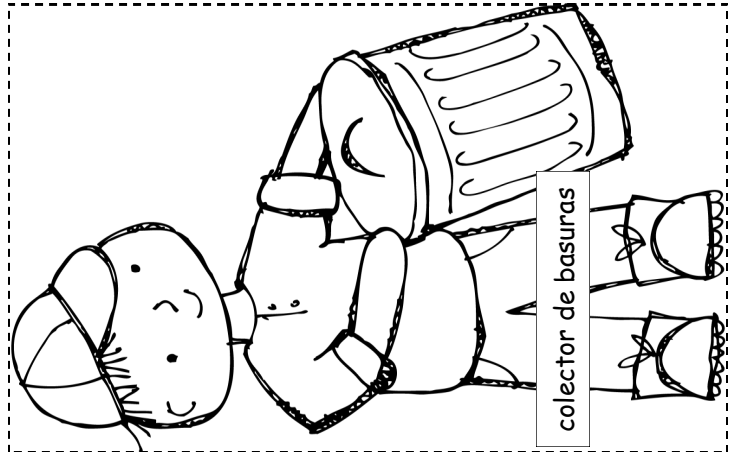

colector de basuras

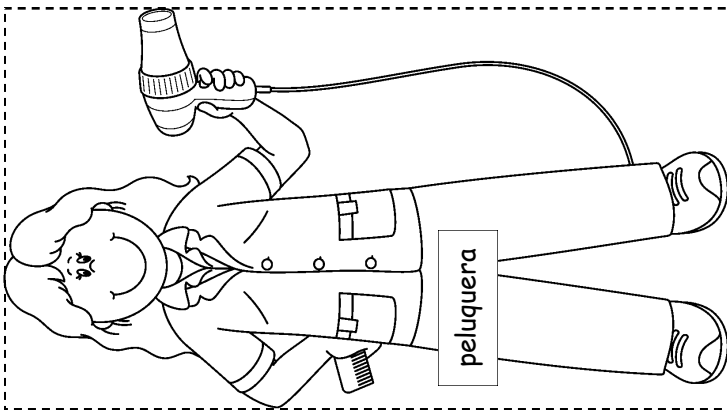

peluquera

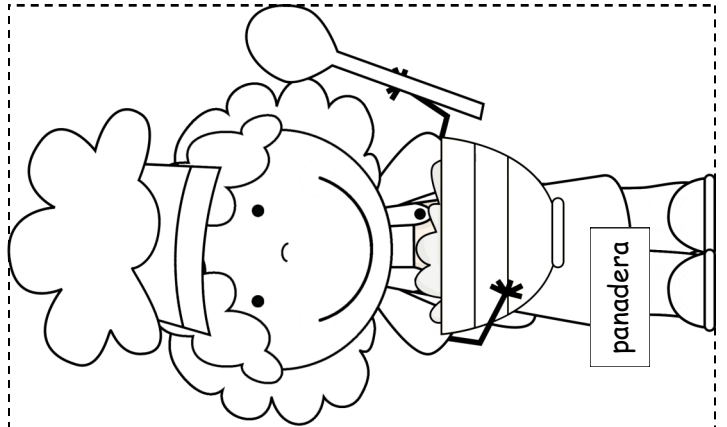

panadera

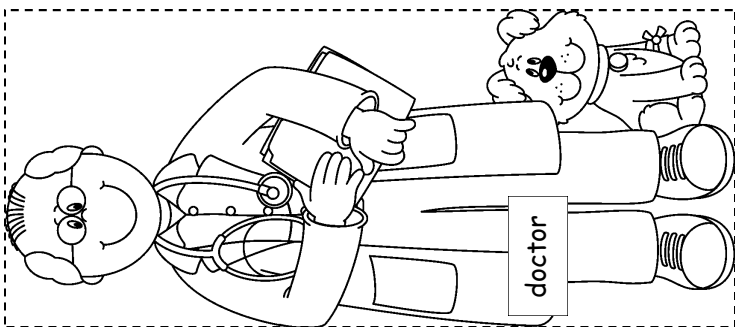

doctor

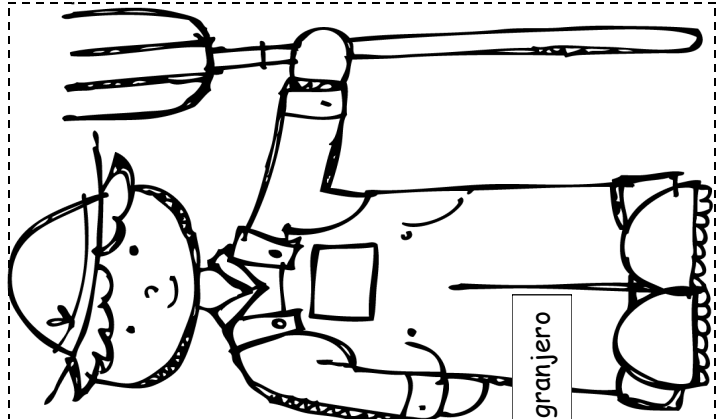

granjero

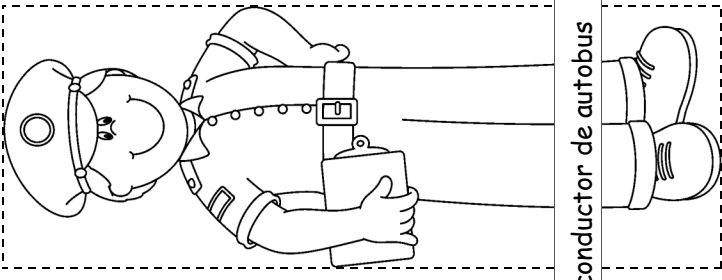

conductor de autobus

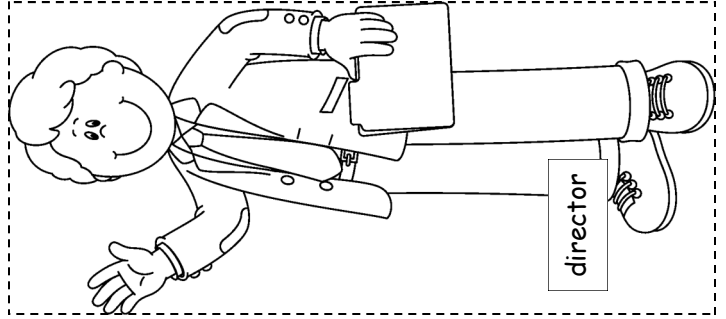

director

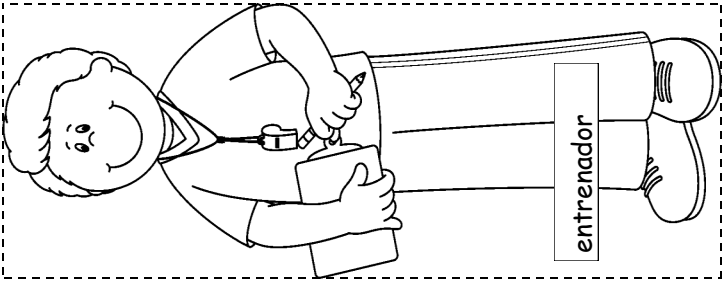

entrenador

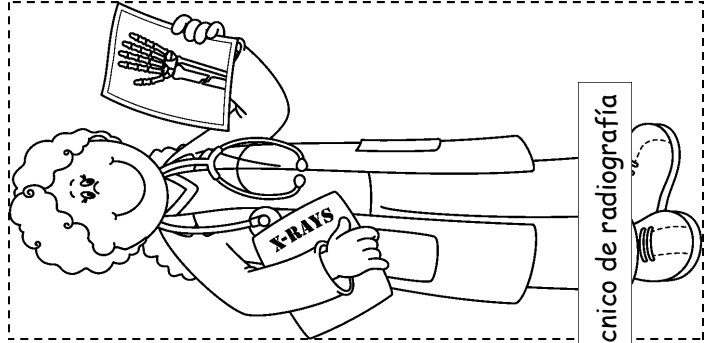

técnico de radiografía

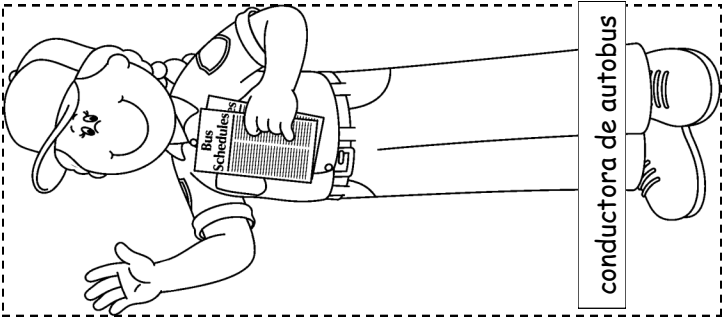

conductor de autobus

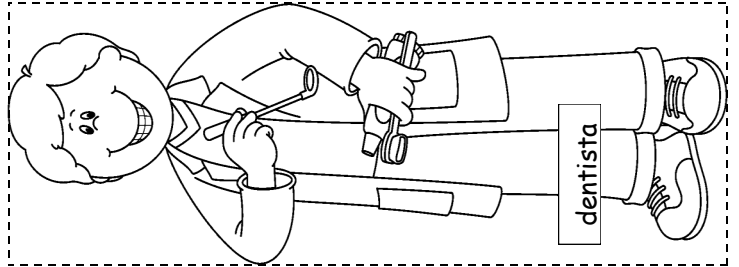

dentista

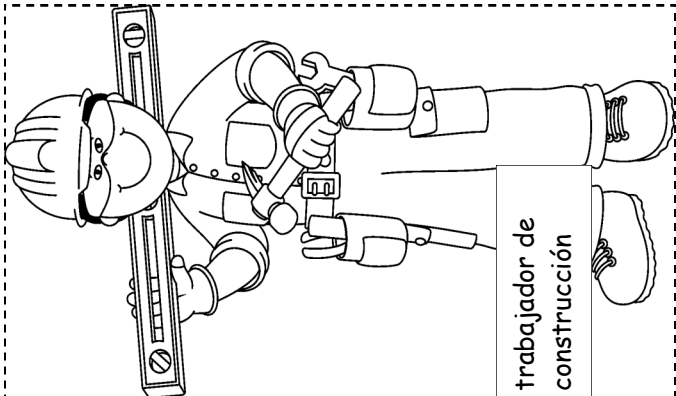

trabajador de construcción

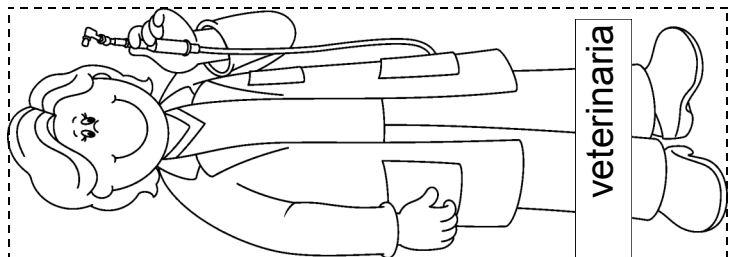

veterinaria

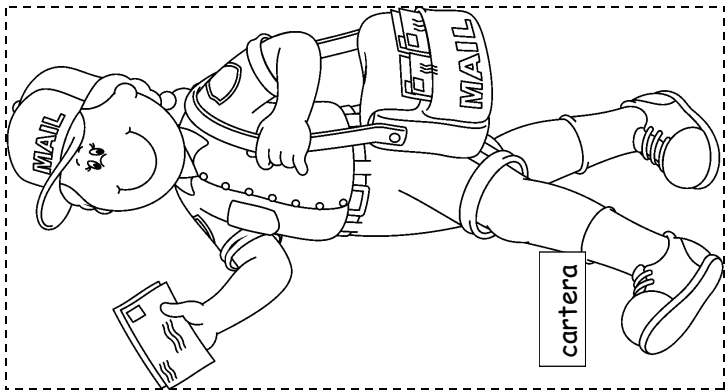

cartera

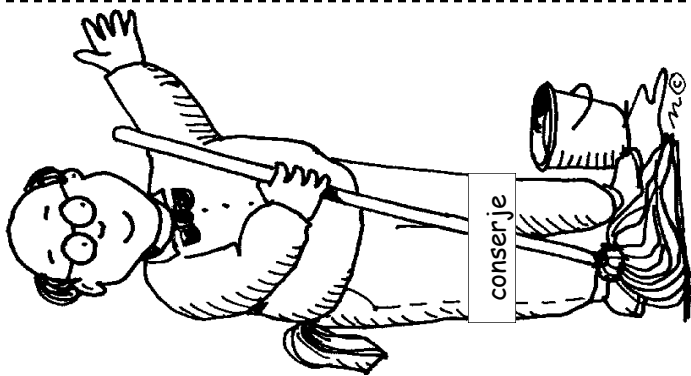

conserje

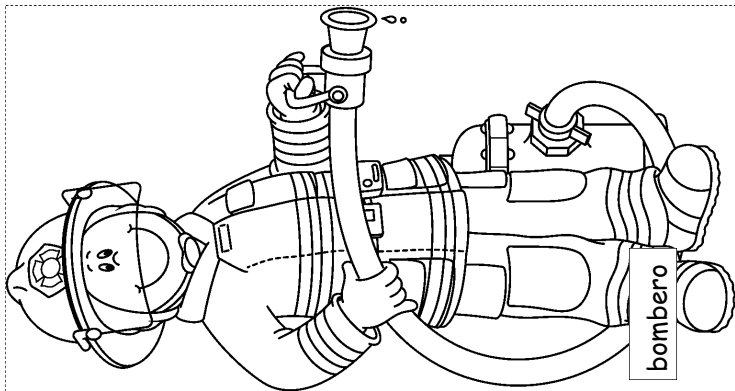

bombero

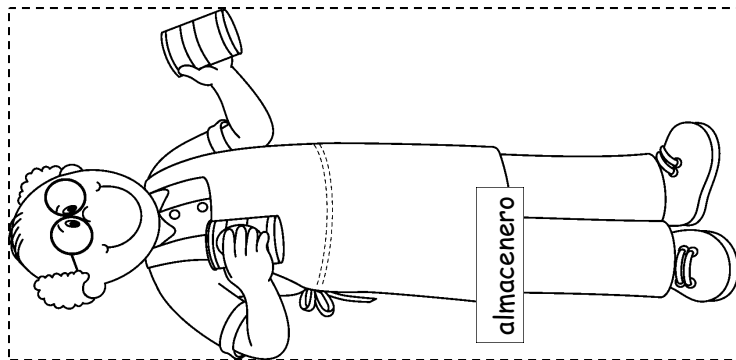

almacenero

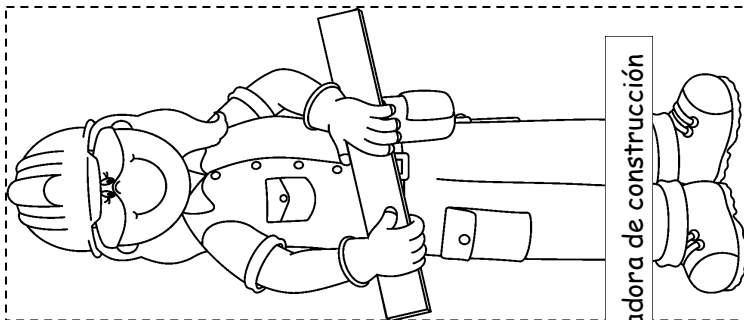

trabajadora de construcción

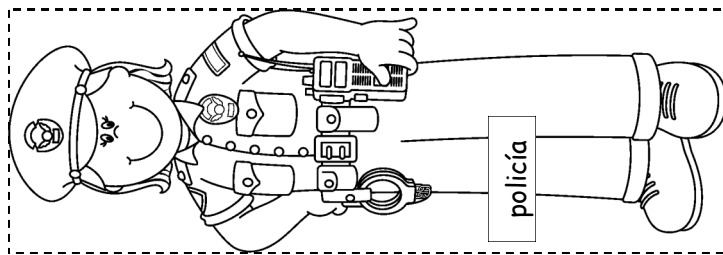

policía

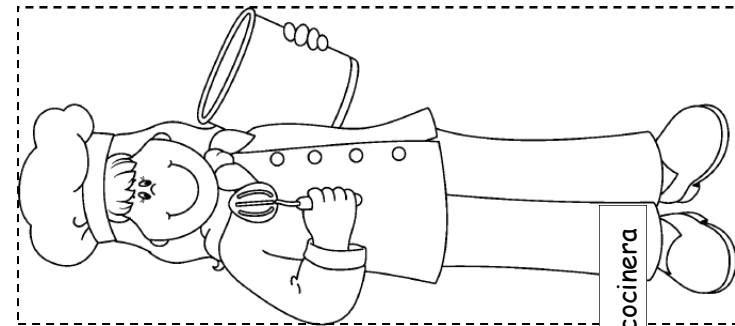

cocinera

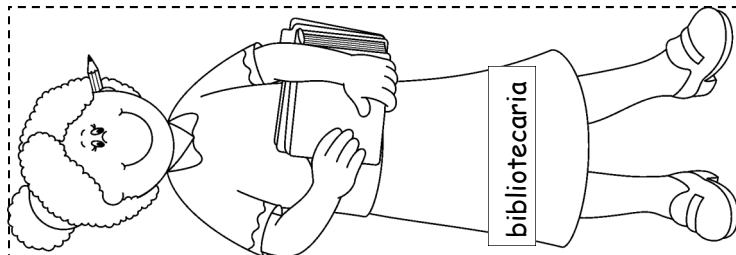

bibliotecaria

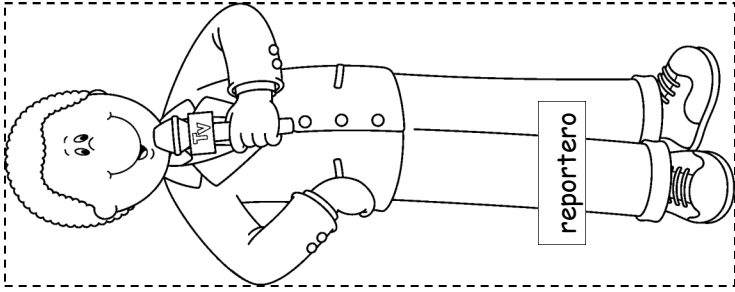

reportero

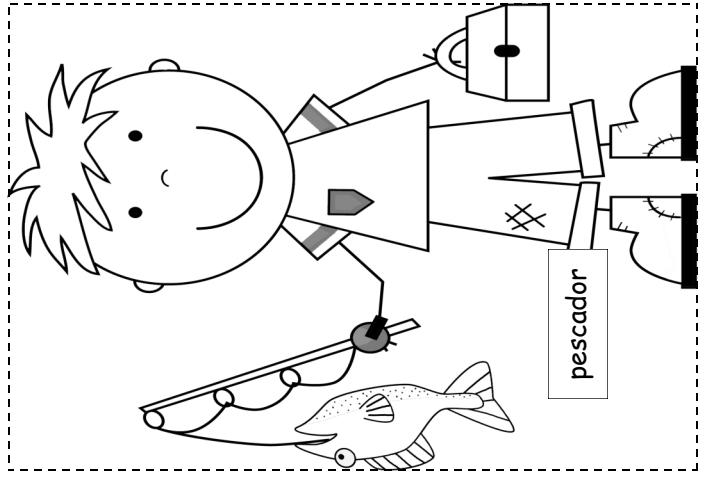

pescador

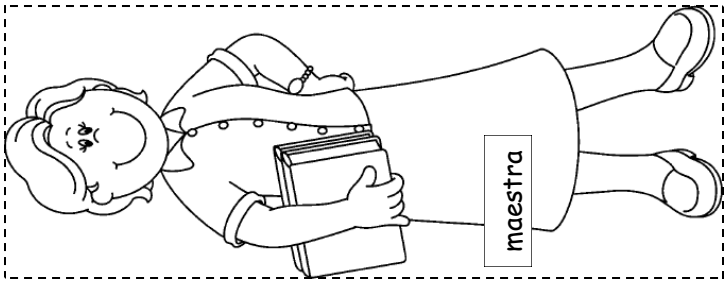

maestra

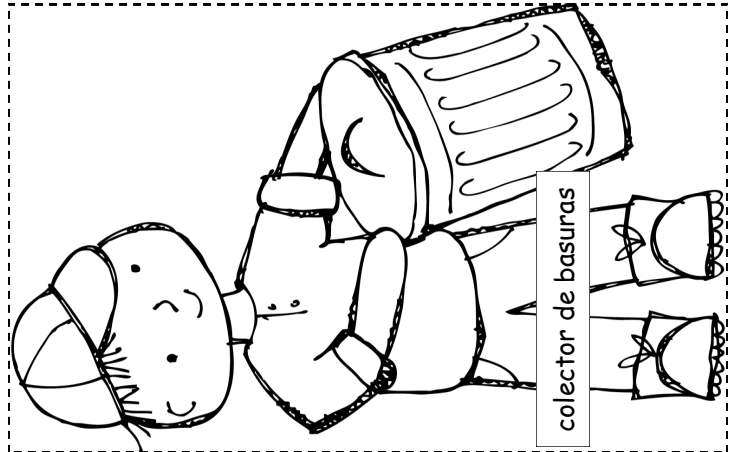

colector de basuras

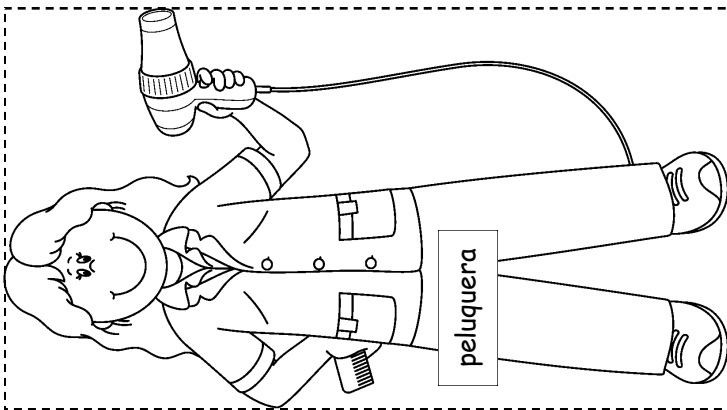

peluquera

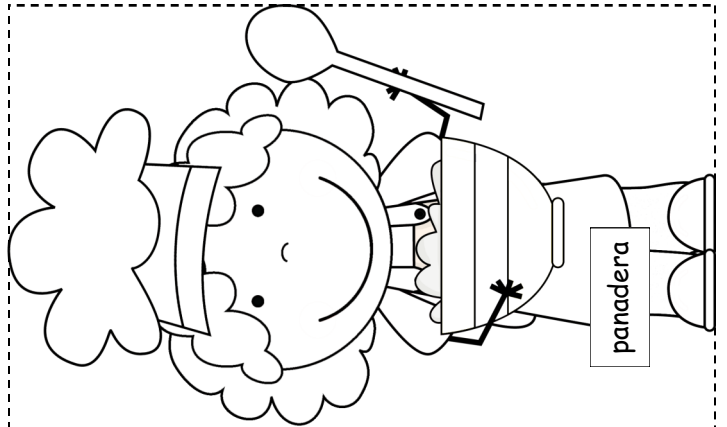

panadera

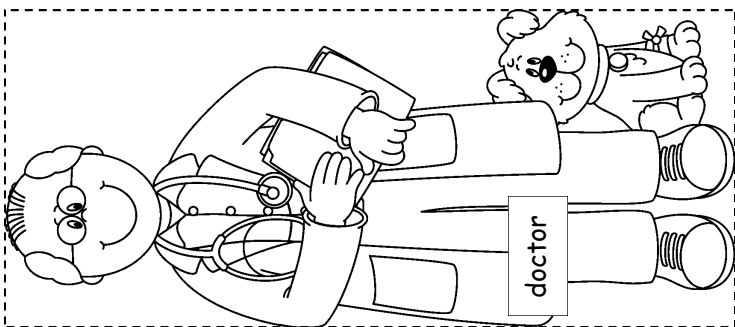

doctor

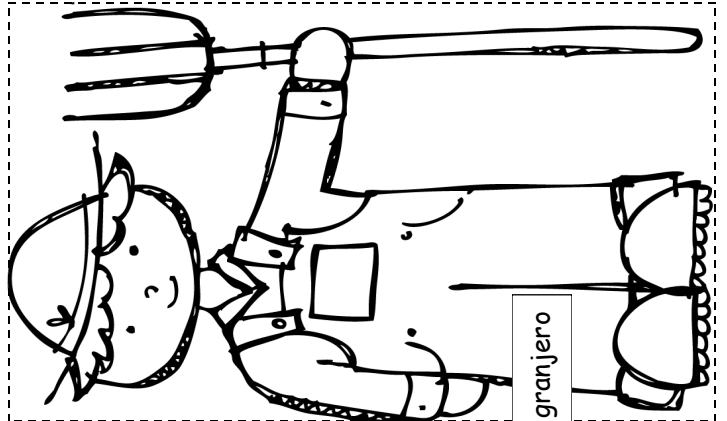

granjero

Gente en la comunidad

A takeoff on "Rub-a-Dub-Dub"

Din-diri-dad,
Gente de la comunidad.
?y quien cres que es?
El denstista, panadero,
Computadora arreglero,
Maestro, enfermera, y yo.

Din-diri-dad,
Mas gente en la comunidad,
Ahora te digo quien
La policia aqui—
El el bomber alla,
Y el cartero junto a ti.

Din-diri-dad,
Mas gente en la comunidad,
?Cuantas puedes ver?
___ conductors de autobus,
Doctors, y vendedores,
!Somos una comunidad!



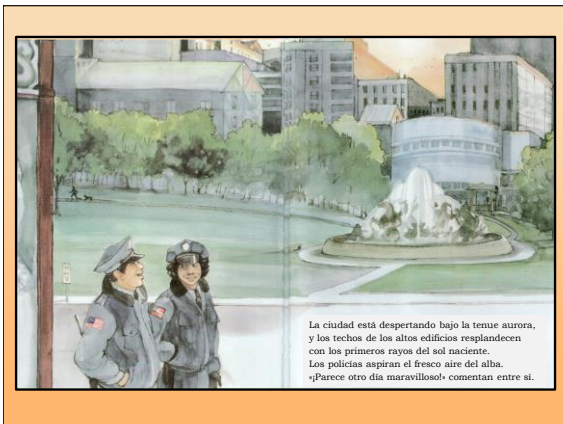
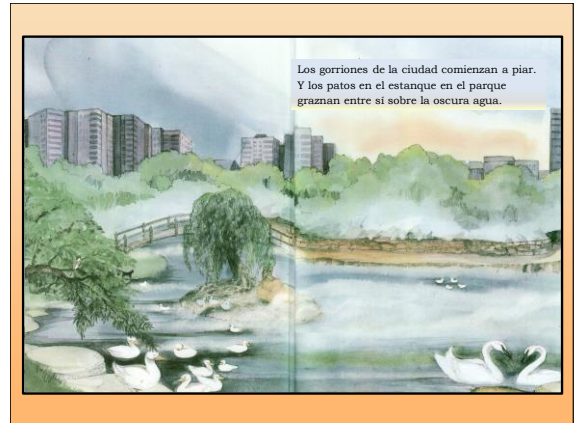
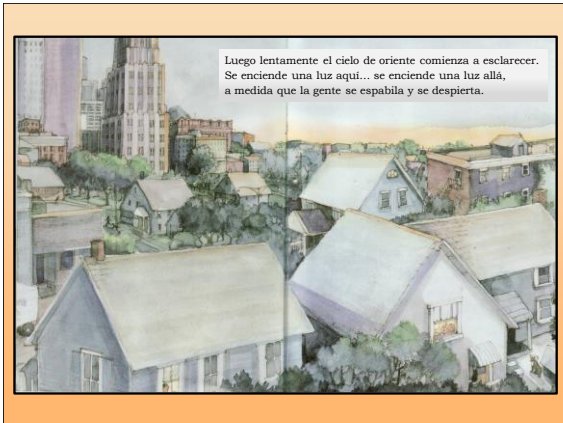



En el puerto un enorme buque del otro lado del mundo arriba con la marea matutina. Remolcadores y patrullas portuarias están listas para un ajetreado día.



En los muelles los barcos pesqueros descargan cubos de pescado fresco recién sacado del mar. Salmón y atún, cangrejos y langostas con pinzas punzantes, y almejas y ostras de duras conchas



En los ruidosos mercados los trabajadores descargan camiones repletos de comida refrigerada. Cajones de lechuga, bolsas de cebolla, cajas de naranja. Frutas y verduras frescas para la ciudad desde granjas lejanas.

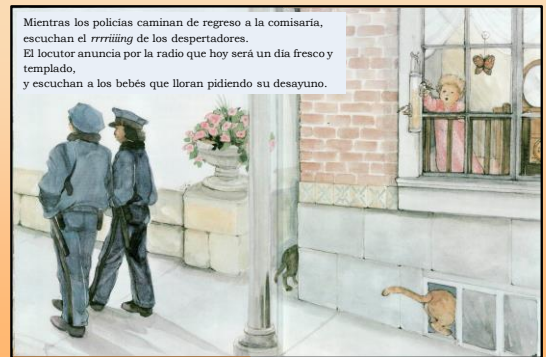

Mientras los policías caminan de regreso a la comisaría, escuchan el rrrrilling de los despertadores. El locutor anuncia por la radio que hoy será un día fresco y templado, y escuchan a los bebés que lloran pidiendo su desayuno.



Con un cataplán y un cataplum y un clone los camiones de basura bregan por las calles. Un camión irrigador deja una estela de brillante pavimento mojado para reflejar el rosado albor del cielo.



El estanquillo está abierto, con pilas de periódicos nuevos apilados al frente. Fresco y templado, dice el reporte del tiempo, con vientos moderados. Barómetro estable. De las ventanas abiertas se despide el aroma de café fresco y tocino crepitante.



el salto de tostadores y las voces de mamás que dicen:
 «¡Apúrate! ¡Vas a llegar tarde!»
 Ahora las calles pululan con el bullicio y el ajeteo
 del tráfico.



Con un *bip* y un *pip* y un alto y un siga
 los camiones y autobuses y taxis abarrotan
 las transitadas calles.
 Y los aviones sobrevolando, que vienen a
 aterrizar,
 con pasajeros que vienen por doquier.

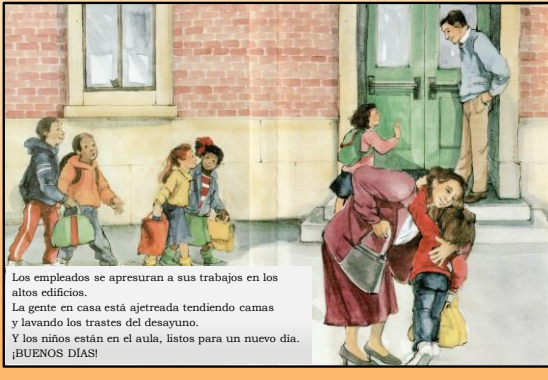

Los empleados se apresuran a sus trabajos en los
 altos edificios.
 La gente en casa está ajeteada tendiendo camas
 y lavando los trastes del desayuno.
 Y los niños están en el aula, listos para un nuevo día.
 ¡BUENOS DÍAS!

Los trabajadores comunitarios in "¡Despierta, ciudad!

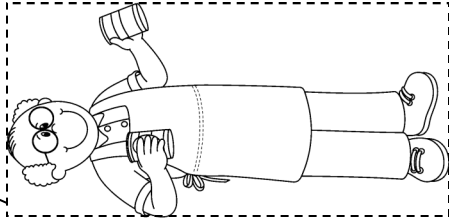

almacenero

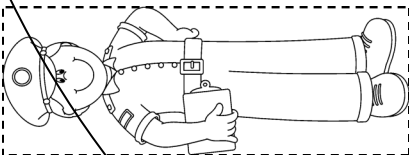

conductor de autobus

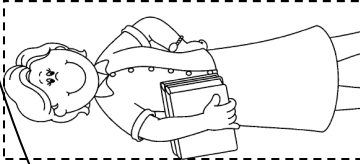

maestra

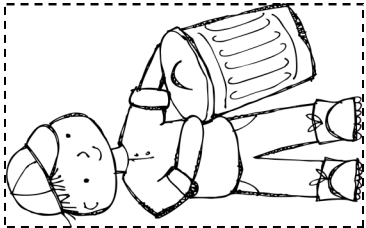

colector de basuras

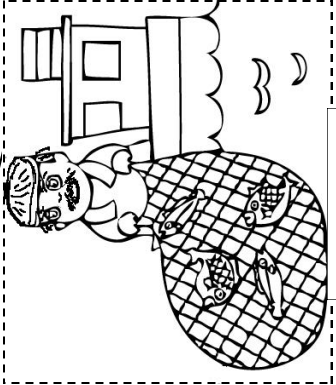

pescador

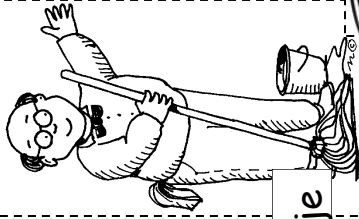

conserje

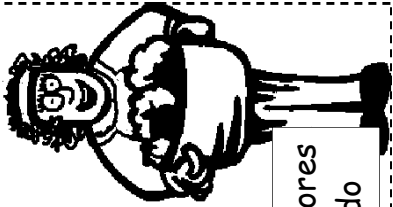

Los trabajadores del mercado



granjeros



paseadores de perros



barrendero

Day 5 Close Read with “¡Despierta, ciudad!” with Art

Materials Needed:

1. Gray construction paper 8 1/2 x 11 with city template copied on a Xerox.
2. Chalk (yellow, white, orange - if available)
3. Crayons (browns, yellow, light green, black, white)
4. pencil
5. Text from the book.
6. Doc camera for you to model the art with students

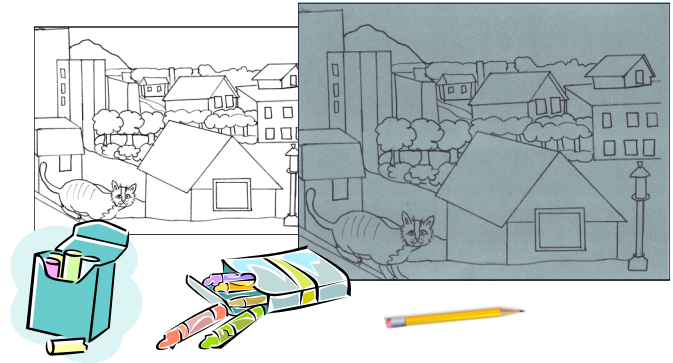

Read the first pages– don’t show the picture:

Bajo las estrellas duerme la ciudad.
Solamente los policías ambulan,
caminando su ronda.
Solo un gato de la calle, merodeando
por la cerca de un jardín.
Solo una madre, meciendo a su bebé
para que vuelva a dormir.

Ask: *¿Qué palabras los informan sobre la hora del día?*

(Bajo las estrellas)

¿Quién está despierto? (gato y madre).

Vamos a mostrar estas palabras en nuestra ciudad. (Tell students to find the “el gato que merodea” Using chalk)

Hagan sus ojos que brillen en la noche!

Agreguen un poco crayón color café que le muestre el cerco.

¿Cómo podemos mostrar a la madre en la ventana? (get with some chalk. They can add a little chalk on the finger or a tissue.)

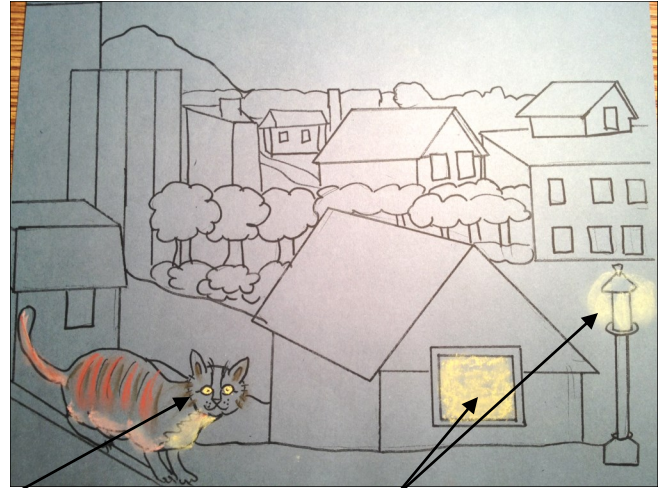

merodeaba
answers—they can light the win-

Read next page– don’t show the picture: **Luego lentamente el cielo de oriente comienza a esclarecer.**

¿Qué esta pasando ahora? (el cielo comienza aclarar) Encuentran el cielo en el fondo. ¿Cómo pueden mostrar solo un poco de iluminación cielo?

(Add some orange or yellow to the horizon of the sky. Blend it.)

Se enciende una luz aquí... se enciende una luz allá, a medida que la gente se espabila y se despierta.

¿Cómo podríamos demostrar estas palabras en nuestra imagen?

(Students will add some light in some windows. You can discuss “stir” and “waken”—and why the lights are now on.)

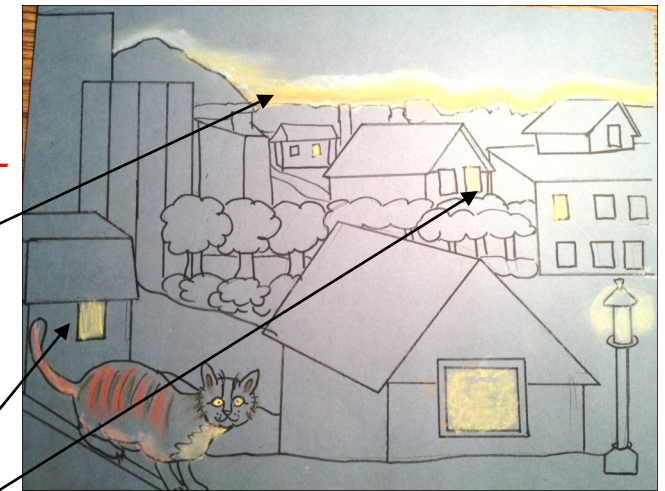

Day 5 Close Read with “¡Despierta, ciudad!” with Art Lesson Continued

Read next page— don’t show the picture: **Los gorriones de la ciudad comienzan a piar. Y los patos en el estanque en el parque graznan entre sí sobre la oscura agua.**

- Piensen en estas palabras. ¿Aparte de los seres humanos, quién más está despertando? (gorriones y patos)*
- ¿Donde sucede esto? ¿Pueden encontrar el parque en la imagen?*
- Con su lápiz, agreguen algunos gorriones piando en los árboles. Añaden algunos patos llamando uno al otro. También pueden pintar los patos y los gorriones.*
- Ahora, ¿qué debemos hacer al agua?*



(Add some black to the pond with a crayon.)

Read next page— don’t show the picture: **La ciudad está despertando bajo la tenue aurora, y los techos de los altos edificios resplandecen con los primeros rayos del sol naciente.**

- Ask:** *¿Qué palabras usa el autor aquí para ayudarnos a saber qué pasa ahora?* (dim, dawn light—tops of tall buildings glow, first rays of the rising sun)
- Comencemos con la luz tenue de amanecer. Vamos a regresar al cielo. Cómo podemos añadir más luz tenue para mostrar que es el alba?* (add a little white or light yellow chalk to more of the sky and blend it in.)
 - Talk about the tops of tall building glowing. Have students add more a “glow” to some roofs that may face the sun.
 - ¿Finalmente, qué dijo el autor que pasó en el cielo? ¡Correcto! Los primeros rayos del sol estaban saliendo. ¿Si el sol estaba saliendo,, dónde está en el cielo?* (explain that the sun is just coming up, so only show part of it. Show them how to make a half of a circle to show it is rising. Fill it in with some orange and yellow chalk. Then add the rays coming out from the sun, brightening the sky.)
 - Have students talk to their partners or in a class discussion, how the author woke up the city with words. Discuss what they learned from the lesson.

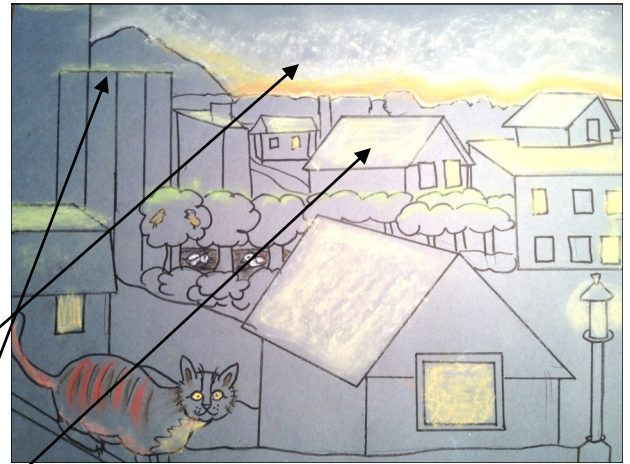

El
libro
importante
acerca de
Bienes
y
Servicios



App. F



Lo importante de los bomberos es que apagan incendios. Ellos brindan un servicio.



Lo importante de los tenderos es que venden comida. Ellos brindan **bienes**.



Lo importante de los policías es que nos mantienen seguros. Ellos brindan un servicio.



Lo importante de los vendedores de periódicos es que nos traen nuestro periódico. Ellos brindan **bienes**.



Lo importante de los doctores es que nos mantienen saludables. Ellos brindan un servicio.



Lo importante de los panaderos es que nos proveen galletas y pasteles. Ellos brindan **bienes**.



Lo importante de los recolectores de basura es que se llevan nuestra basura. Ellos brindan un **servicio**.



Lo importante de los campesinos es que cultivan nuestra comida. Ellos brindan **bienes**.

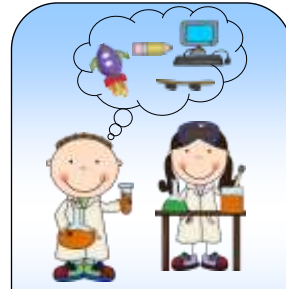

¡Lo importante de los inventores es que inventan muchas cosas! Ellos brindan **bienes**.



Lo importante es que **tú** puedes hacer cualquier cosa. ¿Vas a brindar **bienes** o **servicios**?

Canción del Bombero

Un bombero llegara cuando lo necesita
Manejara un camión rojo con mucha prisa
Los fuegos apagara,
Muchas vidas salvara,
El bombero llegara si lo necesita.



Si tu casa esta quemando llamelo,
Llegara enseguida llamelo,
El fuego apagara,
El nunca acusara,
Si tu casa esta quemando llamelo.

Se vestirá con su equipo cuando llega,
Un casco, mascara y botas cuando llega.
Una chaqueta amarilla se pondrá
Un tanque de aire respirara.
Una bombera siempre te ayudara.



Un bombero estará allí cuando lo necesita
Manejara un camión rojo con mucha prisa
Los fuegos apagara,
Muchas vidas salvara,
El bombero llegara si lo necesita.





Puedo compartir mi idea:

Pienso _____

Creo _____

Mi idea es _____

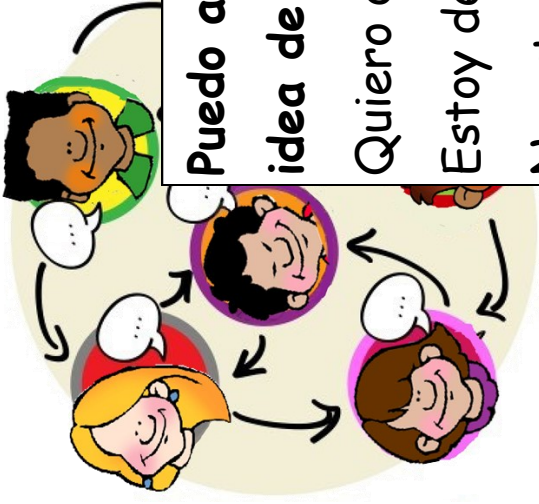

Puedo agregar a mi idea o a la idea de alguien más:

Quiero decir más acerca de _____

Estoy de acuerdo con _____ porque _____

No estoy de acuerdo con _____ porque _____

La evidencia para mis ideas u opiniones:

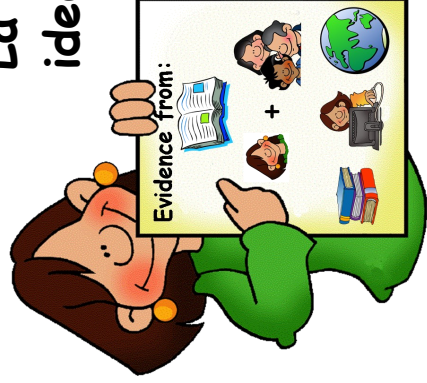

- En el cuento _____ dijo _____
- Del texto sé que _____
- Sé _____ de _____
- Aprendí _____ de _____
- En otro libro, decía que _____

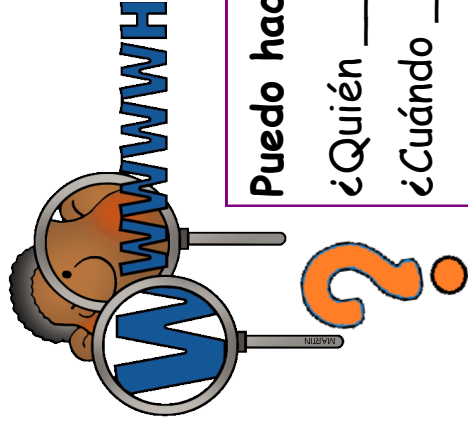

Puedo hacer preguntas:

¿Quién _____? ¿Qué _____?

¿Cuándo _____? ¿Dónde _____?

¿Por qué _____? ¿Cómo _____?



Trabajadores que
proveen servicios

Trabajadores que
proveen bienes

Bomberos

Los bomberos necesitan vestir
con sombreros y botas especiales.

Cuando apagan incendios necesitan poner
sus trajes y guantes impermeables.

El camión de los bomberos es rojo
y tiene una sirena que hace un sonido.

Para que los carros lo dejen pasar
cuando hay un fuego encendido.

Si necesitas al bombero
cuando estas en casa algún día.

Solo marque el numero 9-1-1
Y el camión de bomberos vendría.

por Betsy Franco



El Colector de Basura



El collector de basura recoge cada día.

En camiones grandes por mi vía.

Levanta botes cuando pasa.

Y luego se va a otra casa.

El camión camina

Triqui, triqui, tra

Y luego al basurero ya se va.

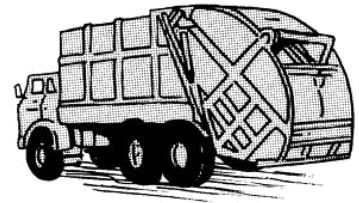

El recicla nuestra basurita

Papel, vidrio, plástico, y lata.

Los ponen en botes verde, gris, café.

"Muchas gracias", es lo que yo dire.

El camión camina

Triqui, triqui, tra

Y luego al basurero ya se va.

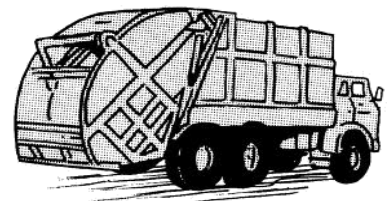



Su Colector de Basura

La gente piensa que mi trabajo es facilito
y otros hasta les da un poco de asquito.
Pero muchos estan muy contentos
de tener un collector de basura como yo!

Te hago favores, si es verdad,
llevandome cosas que tu no quieras.
Siempre contento, nunca enojado,
llevandome todo enbolsado.

Mi tiempo es preciso,
nunca tarde y siempre contento.
Deseo que aprecies mi trabajo,
y digas "gracias" con lo que hago.

Trabajadores de la Comunidad

Por toda nuestra comunidad
Trabajadores haciendo cosas para nosotros es verdad.

1-2 haciendo productos

3-4 proporcionando servicios.

Trabajadores hacen cosas que necesitamos,

Cosas nos ponemos y usamos y comemos.

1-2 sastres y zapateros.

3-4 albaniles y fabricantes

1-2-3-4 granjeros, panaderos y cocineros.

Trabajadores hacen cosas para nosotros

Nos dejan saludables, seguros, limpios y contentos.

1-2 policias, bomberos, y maestros.

3-4 doctores, enfermeras, dentistas.

1-2-3-4 tintoreros, jardineros, colectores de basura.

Transportando gente y cosas,

Por todas partes, por aquí y por allá

1-2 transportista y conductor de camiones

3-4 carteros, repartidores.

1-2-3-4 pilotos, taxistas, y conductores de autobús.

Trabajadores de la comunidad ayudando a mi y a ti

Mientras ganan dinero para su familia

1-2 Trabajando duro

3-4 ganando sueldo.

1-2-3-4 ¡Siendo parte de una comunidad!